

PVC-U BALL VALVES - INDUSTRIAL SERIES

VÁLVULAS DE BOLA PVC-U - SERIE INDUSTRIAL



Sizes	Solvent cement D16 - D110 (DN10-DN100) Threaded 3/8" - 4"	
Standards	Solvent socket - Metric, British Standard, ASTM, JIS Threaded - BSP, NPT Flanges: ISO Compression - metric, IPS, CTS	EN ISO 1452, EN ISO 15493, BS 4346-1, ASTM D 2467, JIS K 6743 ISO 228-1, ASTM D 2464 EN 558-1
Working pressure	@ 20°C (73°F) D16 - D63 (3/8" - 2"): PN 16 (240 psi) D75 - D110 (2 1/2" - 4"): PN 10 (150 psi)	
Materials	O-rings: EPDM / FPM	Ball seats: PTFE
Characteristics	<ul style="list-style-type: none"> • "Antiblock" system that avoids ball blockage. • 100% factory tested. • Available in PVC-U or Corzan® PVC-C. • Threaded seal carrier. • It allows the disassembling of the valve while maintaining system pressure. • Union ends for easy installation and removal. • Good mechanical strength. • Resistance to many inorganic chemicals. • Excellent flow characteristics. 	<ul style="list-style-type: none"> • Sistema "Antiblock" que evita el bloqueo de la bola. • Probadas al 100% en fábrica. • Disponibles en PVC-U y Corzan® PVC-C. • Portajuntas roscado. • Permite el desmontaje de la válvula manteniendo la instalación bajo presión. • Manguitos de unión pensados para su fácil instalación y mantenimiento. • Buena resistencia mecánica. • Resistencia a múltiples sustancias químicas inorgánicas. • Excelentes características de conducción.
Certifications / regulations	Ball valve design regulation - EN ISO 16135 NSF National Sanitation Foundation (USA) Only products bearing the NSF Mark are certified NSF 61 1/2" thru 3" ASTM F1970	

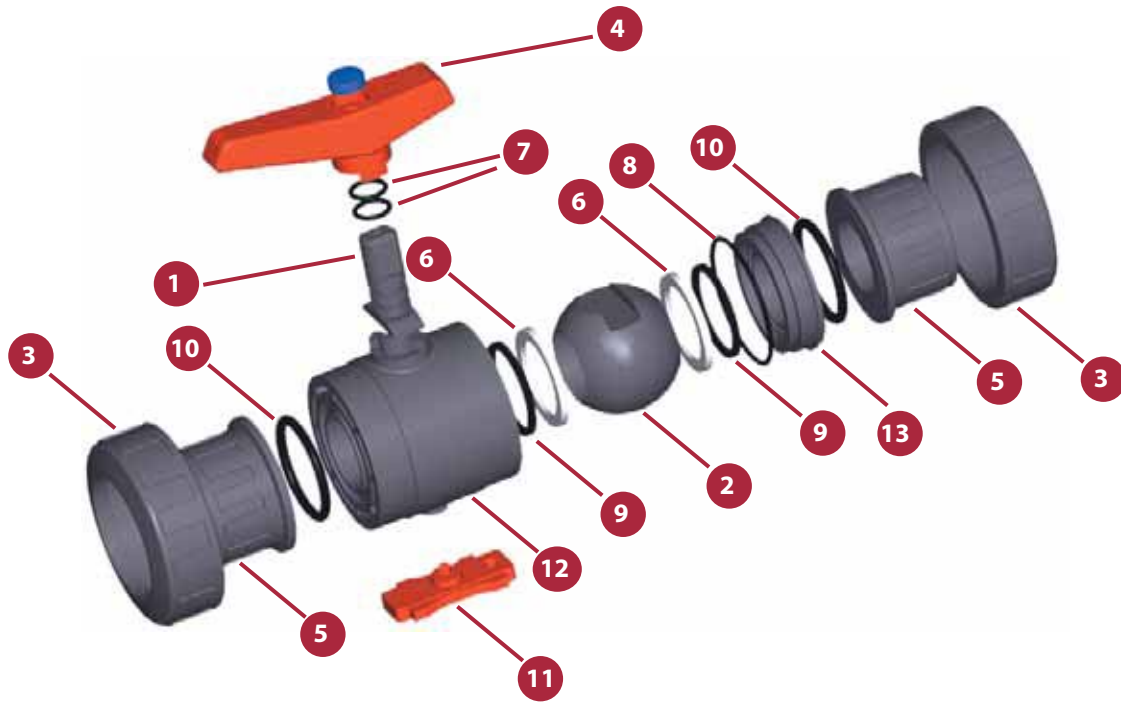
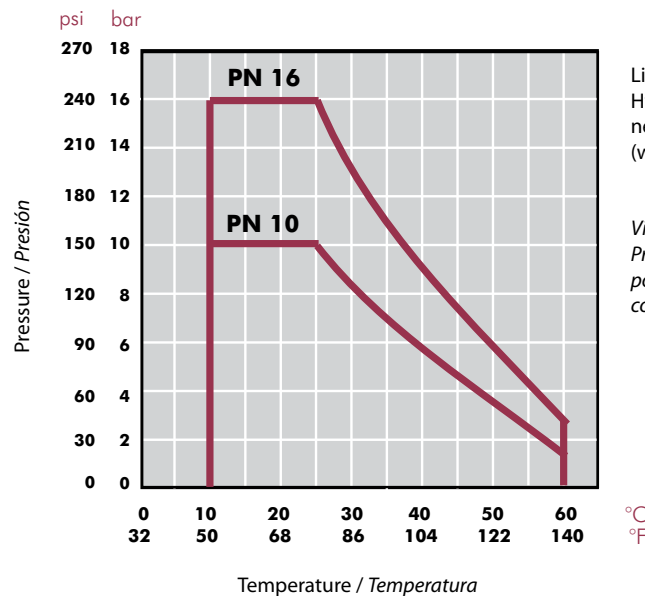

FIG.	Parts	Despiece	Material
1	Shaft	Eje	PVC-U
2	Ball	Bola	PVC-U
3	Union nut	Tuerca	PVC-U
4	Handle	Conjunto maneta	PP
5	End connector	Manguito enlace	PVC-U
6	Ball seat	Asiento bola	PTFE
7	Shaft o-ring	Junta eje	EPDM / FPM
8	Body o-ring	Junta cuerpo	EPDM / FPM
9	Dampener seal	Junta amortiguación	EPDM / FPM
10	End connector o-ring	Junta manguito	EPDM / FPM
11	Adjusting tool	Llave de regulación	ABS
12	Body	Cuerpo	PVC-U
13	Seal-carrier	Portajuntas	PVC-U

PRESSURE / TEMPERATURE GRAPH

DIAGRAMA PRESIÓN / TEMPERATURA



Life: 25 years
Hydrostatic maximum pressure a component may withstand in continuous service (without overpressure)

Vida útil: 25 años
Presión hidrostática máxima que un componente es capaz de soportar en servicio continuo (sin sobrepresión)

PRESSURE LOSS DIAGRAM

DIAGRAMA DE PÉRDIDAS DE CARGA

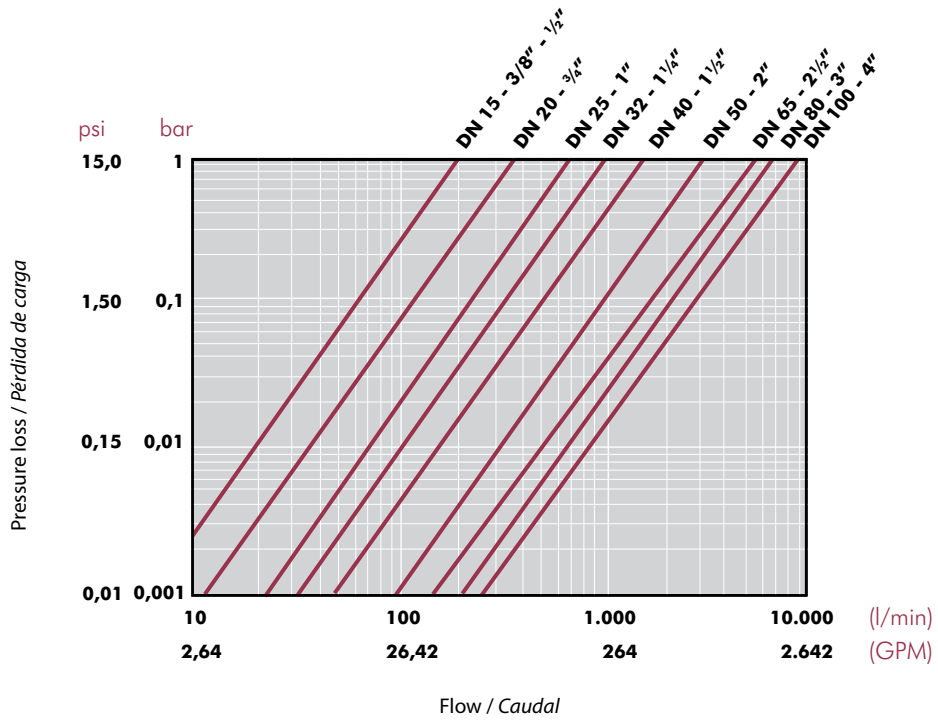

RELATIVE FLOW

FLUJO RELATIVO

D	16-3/8"	20-1/2"	25-3/4"	32-1"	40-1 1/4"	50-1 1/2"	63-2"	75-2 1/2"	90-3"	110-4"
DN	10	15	20	25	32	40	50	65	80	100
Kv ₁₀₀	75	190	380	690	980	1.600	3.000	5.500	6.800	8900
Cv	5,3	13,3	26,6	48,3	68,6	112	210,1	385,2	476,2	623,2

$Cv = Kv_{100} / 14,28$
 Kv_{100} (l/min, Δp = 1 bar)
 Cv (GPM, Δp = 1 psi)

OPERATIONAL TORQUE CHART

TABLA DE PAR DE MANIOBRA

D	16-3/8"	20-1/2"	25-3/4"	32-1"	40-1 1/4"	50-1 1/2"	63-2"	75-2 1/2"	90-3"	110-4"
DN	10	15	20	25	32	40	50	65	80	100
Nm	1	1	2	3,5	3,5	5	15	25	45	60
in-lbf	8,9	8,9	17,7	31	31	44,3	132,8	221,3	398,3	531

Operating torque values at rated pressure (PN) and 20 °C in as new direct from the factory condition. Installation and operating conditions (pressure and temperature) will affect these values. The actuator that is required for an automatic operation must be calculated according to some safety factors that were determined in life tests carried out in the factory.

Los valores de par de giro se determinan a presión nominal (PN) y a 20 °C, en condiciones de salida de fábrica. Las condiciones de instalación y operación (presión y temperatura) afectarán a estos valores. El actuador requerido para automatizar el giro debe ser calculado teniendo en cuenta ciertos coeficientes de seguridad que han sido determinados en pruebas de fatiga realizadas en fábrica.

ASSEMBLY INSTRUCTIONS

Solvent socket or threaded unions

Loosen the valve union nuts (3) and separate these and the end connectors (5) from the valve body. Pass the pipe through the nuts and then place the bushes over the end of the pipe. The socket unions should be glued onto the pipe using a PVC-U or PVC-C adhesive and pressure should not be applied to the system until a drying period of at least 1 hour per bar of working pressure has elapsed. In the case of threaded unions, PTFE tape should be applied to the male threads. The pipes can now be attached to the valve by hand tightening down the nuts.

INSTRUCCIONES DE MONTAJE

Uniones encoladas o roscadas

Afloje las tuercas (3) de la válvula y sepárelas de los manguitos (5). Introduzca las tuercas en los tubos y a continuación fije los manguitos en los extremos del tubo. Las uniones encoladas se realizarán con un adhesivo para tubos de PVC-U o PVC-C rígido y no se aplicará presión hasta transcurridas al menos 1 hora por bar. En las uniones roscadas se colocará cinta de PTFE en las roscas macho. A continuación ya podrá colocarse la válvula entre los manguitos y apretar a mano las tuercas sobre la válvula.

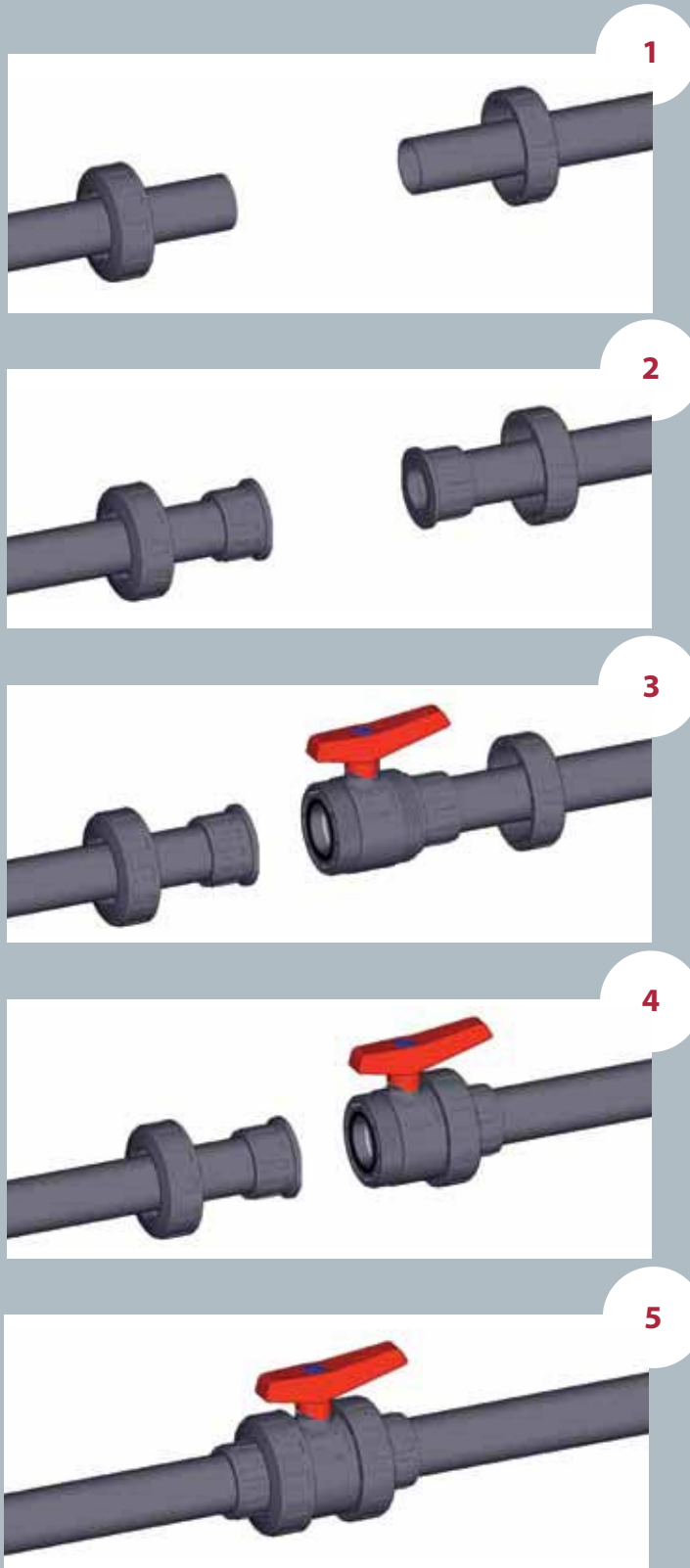

SEAL-CARRIER

Industrial Series - Threaded seal-carrier

Industrial Series feature a threaded seal-carrier instead of the push-fit system. The threaded seal-carrier allows for upstream maintenance without emptying the system.

A closed valve with a push-fit seal-carrier will not withstand system pressure: when the nut is disassembled, the seal-carrier gets free.

On the other side, a valve with a threaded seal-carrier will support the system pressure thanks to the thread.

With Cepex valves, it is possible to disassemble the valve (only upstream) to carry out installation maintenance.

PORTAJUNTAS

Serie Industrial - Portajuntas roscado

La Serie Industrial, al llevar el portajuntas roscado en vez de estar insertado a presión, permite el mantenimiento aguas arriba sin necesidad de vaciar el sistema.

Con un portajuntas a presión, la presión del sistema (con la válvula cerrada) hace que éste salte al intentar desmontar la válvula.

Con un portajuntas roscado, al desmontar la válvula, la rosca aguanta toda la presión del sistema sin ceder.

Ahora podemos desmontar la válvula (en su parte aguas arriba) para realizar el mantenimiento de la instalación.



Fluid comes from the pump and goes through the open valve.

El fluido sale de la bomba y pasa por la válvula abierta.

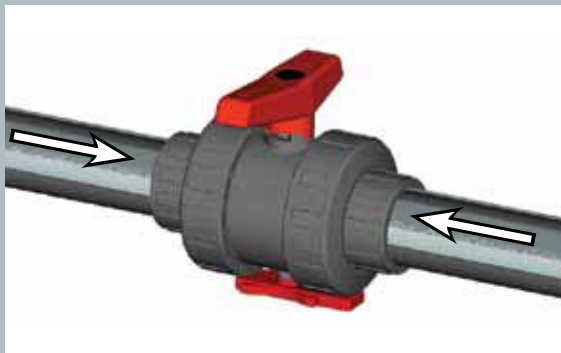

When the valve is closed, fluid exerts pressure in both directions.

Cerrando la válvula, el fluido ejerce presión en ambos lados.



With the threaded seal-carrier, we are able to isolate the pump zone for maintenance. The thread is supporting the pressure of the system.

Con el portajuntas roscado, podemos aislar la zona de la bomba para su mantenimiento. La rosca aguanta la presión del sistema.

ADJUSTMENT AND MAINTENANCE OF THE VALVES

Provided that there is no pressure in the circuit, with the valve closed maintenance can be carried out on any component in the valve line.

The following steps can be carried out while maintaining system pressure.

The valve is factory adjusted to ensure correct operation over long periods of time. Nevertheless, it is possible to readjust the clamping force on the ball if it is required. This operation is carried out by using the adjusting tool (11) which is attached to the bottom of the valve.

To carry out this operation it is first necessary to disassemble the two nuts and remove the valve. Introduce the adjusting tool (11) into the slot which forms part of the seal-carrier (13) and turn the adjusting tool either (a) clockwise to loosen the seal or (b) anticlockwise to tighten the seal.

When the time comes to replace any part of the valve, this can be easily done. First, use the adjusting tool to turn the seal-carrier (13) clockwise until it comes free. At this stage, any of the body O-rings (6,8,9) or the ball (2) can be replaced. If it is necessary to change the shaft (1) or its O-rings (7), then the ball should be removed. It is also necessary to remove the handle (4) by loosening the screw which is found below the press-in logo in its centre. Pressing down will then free the shaft. Please beware that excessively tightening the seal holder will increase the valve actuating torque which in turn may cause problems with motorized actuators.

When reassembling the valve, lubricate the seals with vaseline or silicone. Never use greases or mineral oils.

REGULACIÓN Y MANTENIMIENTO DE LA VÁLVULA

Es posible realizar el mantenimiento de cualquiera de los extremos de la línea conectados a la válvula manteniendo la instalación bajo presión. Simplemente cerrando la válvula, ésta actuará como tapón en cualquiera de los dos sentidos. Las operaciones a continuación descritas se realizarán siempre sin fluido en la línea.

La válvula está ajustada en fábrica para un correcto y prolongado funcionamiento. No obstante, es posible reajustar la fuerza de apriete de la junta de cierre sobre la bola cuando las condiciones de uso lo requieran. Esta operación se llevará a cabo con ayuda de la llave de regulación (11) que se adjunta en la parte inferior de la válvula.

Para ello desmonte las tuercas (3) de la válvula y extráigala de su alojamiento. Introduzca la llave (11) en la ranura que a tal efecto tiene el portajuntas (13) y gírela en sentido antihorario para apretar la junta y horario para aflojarla.

En caso se desgaste de algún componente de la válvula, podrá ser sustituido desmontando el conjunto del cuerpo de la válvula. Para ello proceda igual que con la regulación pero gire en sentido horario hasta que el portajuntas quede libre. Llegado este punto podrá sustituir cualquiera de las juntas del cuerpo (6,8,9) o la bola (2). Si fuera necesario sustituir el eje (1) o sus juntas (7) debería extraer la bola y además quitar la maneta (4) aflojando el tornillo que se encuentra bajo el logotipo y de esta forma, presionando hacia abajo, liberará el eje. Nótese que un apriete excesivo sobre el portajuntas puede influir en el par de accionamiento lo que puede perjudicar a los actuadores de válvulas motorizadas.

El montaje se realiza siguiendo el proceso inverso pero teniendo siempre la precaución de lubricar las juntas con vaselina neutra o silicona. No utilizar grasas o aceites minerales.

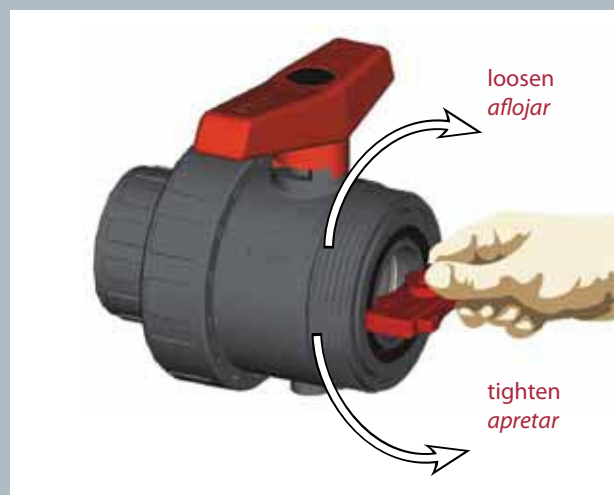

UP. 73. SF6 - INDUSTRIAL BALL VALVES

"Industrial" ball valve

- PVC-U body
- Female solvent socket
- Metric series
- Seating joints in PTFE
- O-Rings in EPDM
- Black dot

Válvula de bola "Industrial"

- Cuerpo en PVC-U
- Encolar hembra
- Serie métrica
- Juntas asiento bola en PTFE
- Anillos tóricos en EPDM
- Distintivo negro

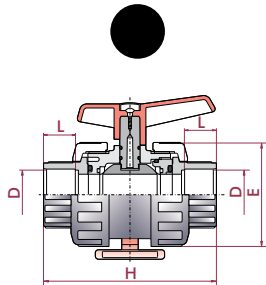

D	DN	PN	REF.	CODE
16	10	16	05 73 016	18434
20	15	16	05 73 020	18435
25	20	16	05 73 025	18436
32	25	16	05 73 032	18437
40	32	16	05 73 040	18438
50	40	16	05 73 050	18439
63	50	16	05 73 063	18440
75	65	10	05 73 075	18441
90	80	10	05 73 090	18442
110	100	10	05 73 111	22799

L	H	E
14	84	52
16	84	52
19	108	62
22	124	70
26	142	84
31	167	104
38	198	120
44	232	148
51	269	179
63	359	228

UP. 73. FT6 - INDUSTRIAL BALL VALVES

"Industrial" ball valve

- PVC-U body
- BSP female thread
- Seating joints in PTFE
- O-Rings in EPDM
- Black dot

Válvula de bola "Industrial"

- Cuerpo en PVC-U
- Rosca hembra BSP
- Juntas asiento bola en PTFE
- Anillos tóricos en EPDM
- Distintivo negro

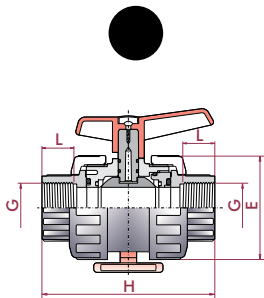

G	DN	PN	REF.	CODE
3/4"	10	16	05 73 616	18453
1/2"	15	16	05 73 620	18454
3/4"	20	16	05 73 625	18455
1"	25	16	05 73 632	18456
1 1/4"	32	16	05 73 640	18457
1 1/2"	40	16	05 73 650	18458
2"	50	16	05 73 663	18459
2 1/2"	65	10	05 73 675	18460
3"	80	10	05 73 690	18461
4"	100	10	05 73 711	22800

L	H	E
14	84	52
16	84	52
19	108	62
22	124	70
26	142	84
31	167	104
38	198	120
44	232	148
51	269	179
63	359	228

UP. 69. FLG6 - INDUSTRIAL BALL VALVES

"Industrial" ball valve

- PVC-U body
- With flanges
- Seating joints in PTFE
- O Rings in EPDM (FPM available on order)
- Black dot

Válvula de bola "Industrial"

- Cuerpo en PVC-U
- Con bridas
- Juntas asiento bola en PTFE
- Anillos tóricos en EPDM (FPM bajo pedido)
- Distintivo negro

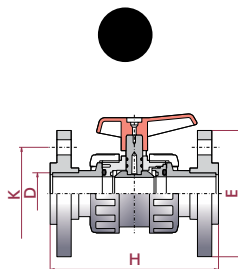

D	DN	PN	REF.	CODE
20	15	16	05 69 220	07733
25	20	16	05 69 225	07734
32	25	16	05 69 232	07735
40	32	16	05 69 240	07736
50	40	16	05 69 250	07737
63	50	16	05 69 263	07738
75	65	10	05 69 275	07739
90	80	10	05 69 290	07740
110	80	10	05 69 310	07741
110	100	10	05 69 311	34592

E	H	K
95	130	65
105	150	75
115	160	85
140	180	100
150	200	110
165	230	125
185	290	145
200	310	160
220	350	180
220	418	180

UP. 73. SF7 - INDUSTRIAL BALL VALVES
"Industrial" ball valve

- PVC-U body
- Female solvent socket
- Metric series
- Seating joints in PTFE
- O-Rings in FPM
- Green dot

Válvula de bola "Industrial"

- Cuerpo en PVC-U
- Encolar hembra
- Serie métrica
- Juntas asiento bola en PTFE
- Anillos tóricos en FPM
- Distintivo verde

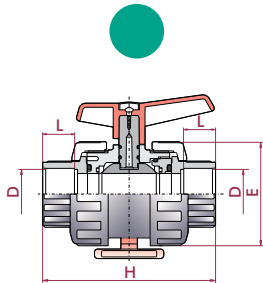

D	DN	PN	REF.	CODE
16	10	16	05 73 016 VI	18444
20	15	16	05 73 020 VI	18445
25	20	16	05 73 025 VI	18670
32	25	16	05 73 032 VI	18446
40	32	16	05 73 040 VI	18447
50	40	16	05 73 050 VI	18448
63	50	16	05 73 063 VI	18449
75	65	10	05 73 075 VI	18450
90	80	10	05 73 090 VI	18451
110	100	10	05 73 111 VI	22801

L	H	E
14	84	52
16	84	52
19	108	62
22	124	70
26	142	84
31	167	104
38	198	120
44	232	148
51	269	179
61	359	228

UP. 73. FT7 - INDUSTRIAL BALL VALVES
"Industrial" ball valve

- PVC-U body
- BSP female thread
- Seating joints in PTFE
- O-Rings in FPM
- Green dot

Válvula de bola "Industrial"

- Cuerpo en PVC-U
- Rosca hembra BSP
- Juntas asiento bola en PTFE
- Anillos tóricos en FPM
- Distintivo verde

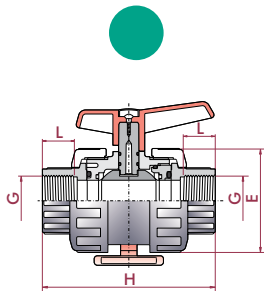

G	DN	PN	REF.	CODE
3/8"	10	16	05 73 616 VI	18463
1/2"	15	16	05 73 620 VI	18464
3/4"	20	16	05 73 625 VI	18465
1"	25	16	05 73 632 VI	18466
1 1/4"	32	16	05 73 640 VI	18467
1 1/2"	40	16	05 73 650 VI	18468
2"	50	16	05 73 663 VI	18469
2 1/2"	65	10	05 73 675 VI	18470
3"	80	10	05 73 690 VI	18471
4"	100	10	05 73 711 VI	22802

L	H	E
14	84	52
16	84	52
19	108	62
22	124	70
26	142	84
31	167	104
38	198	120
44	232	148
51	269	179
61	359	228

PVC-U BALL VALVES - INDUSTRIAL SERIES

VÁLVULAS DE BOLA PVC-U - SERIE INDUSTRIAL



Sizes	Solvent cement D16 - D110 (DN10-DN100) Threaded 3/8" - 4"	
Standards	Solvent socket - Metric, British Standard, ASTM, JIS Threaded - BSP, NPT Flanges: ISO Compression - metric, IPS, CTS	EN ISO 1452, EN ISO 15493, BS 4346-1, ASTM D 2467, JIS K 6743 ISO 228-1, ASTM D 2464 EN 558-1
Working pressure	@ 20°C (73°F) D16 - D63 (3/8" - 2"): PN 16 (240 psi) D75 - D110 (2 1/2" - 4"): PN 10 (150 psi)	
Materials	O-rings: EPDM / FPM	Ball seats: PTFE
Characteristics	<ul style="list-style-type: none"> • "Antiblock" system that avoids ball blockage. • 100% factory tested. • Available in PVC-U or Corzan® PVC-C. • Threaded seal carrier. • It allows the disassembling of the valve while maintaining system pressure. • Union ends for easy installation and removal. • Good mechanical strength. • Resistance to many inorganic chemicals. • Excellent flow characteristics. 	<ul style="list-style-type: none"> • Sistema "Antiblock" que evita el bloqueo de la bola. • Probadas al 100% en fábrica. • Disponibles en PVC-U y Corzan® PVC-C. • Portajuntas roscado. • Permite el desmontaje de la válvula manteniendo la instalación bajo presión. • Manguitos de unión pensados para su fácil instalación y mantenimiento. • Buena resistencia mecánica. • Resistencia a múltiples sustancias químicas inorgánicas. • Excelentes características de conducción.
Certifications / regulations	Ball valve design regulation - EN ISO 16135 NSF National Sanitation Foundation (USA) Only products bearing the NSF Mark are certified NSF 61 1/2" thru 3" ASTM F1970	

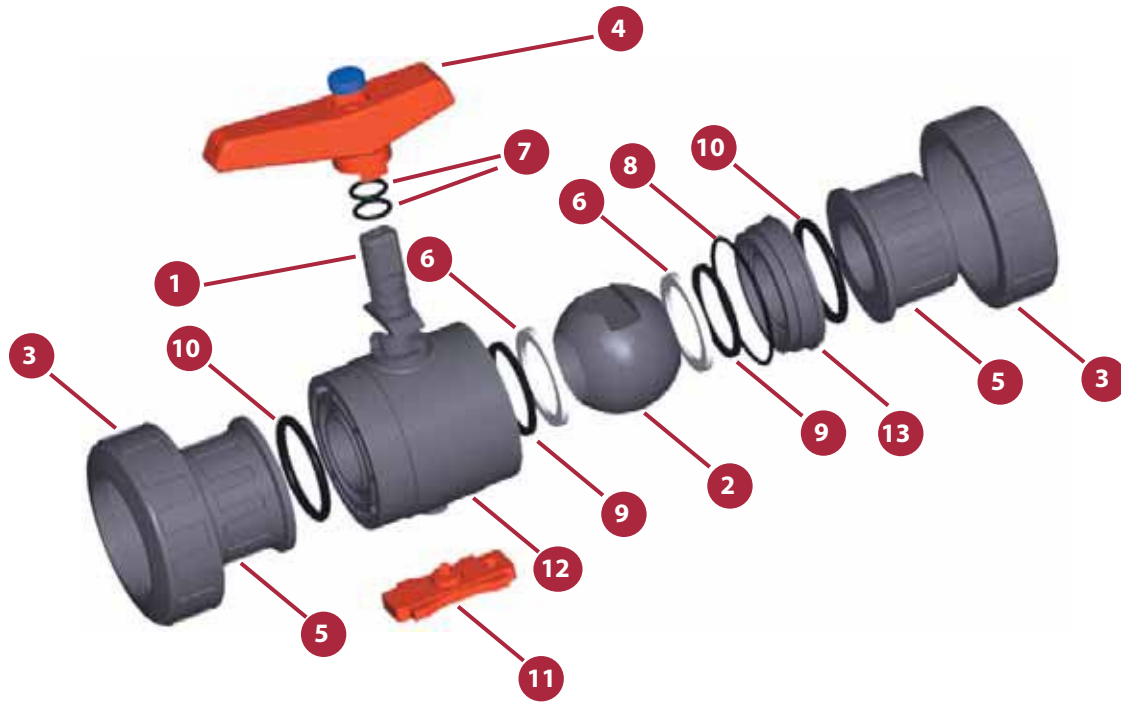
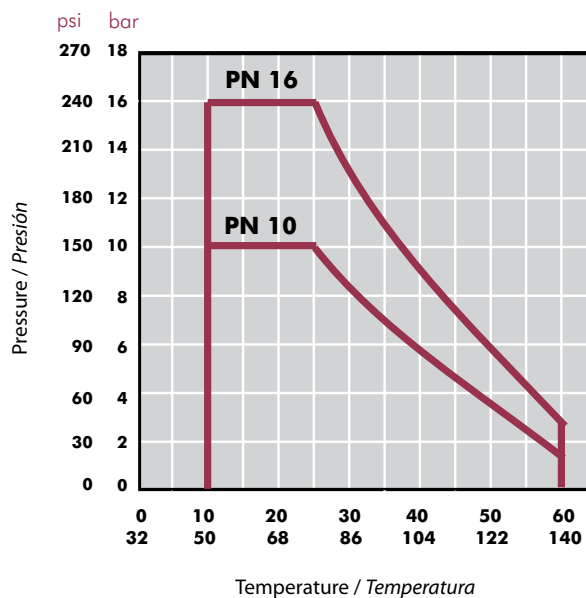

FIG.	Parts	Despiece	Material
1	Shaft	Eje	PVC-U
2	Ball	Bola	PVC-U
3	Union nut	Tuerca	PVC-U
4	Handle	Conjunto maneta	PP
5	End connector	Manguito enlace	PVC-U
6	Ball seat	Asiento bola	PTFE
7	Shaft o-ring	Junta eje	EPDM / FPM
8	Body o-ring	Junta cuerpo	EPDM / FPM
9	Dampener seal	Junta amortiguación	EPDM / FPM
10	End connector o-ring	Junta manguito	EPDM / FPM
11	Adjusting tool	Llave de regulación	ABS
12	Body	Cuerpo	PVC-U
13	Seal-carrier	Portajuntas	PVC-U

PRESSURE / TEMPERATURE GRAPH

DIAGRAMA PRESIÓN / TEMPERATURA



Life: 25 years
 Hydrostatic maximum pressure a component may withstand in continuous service (without overpressure)

Vida útil: 25 años
 Presión hidrostática máxima que un componente es capaz de soportar en servicio continuo (sin sobrepresión)

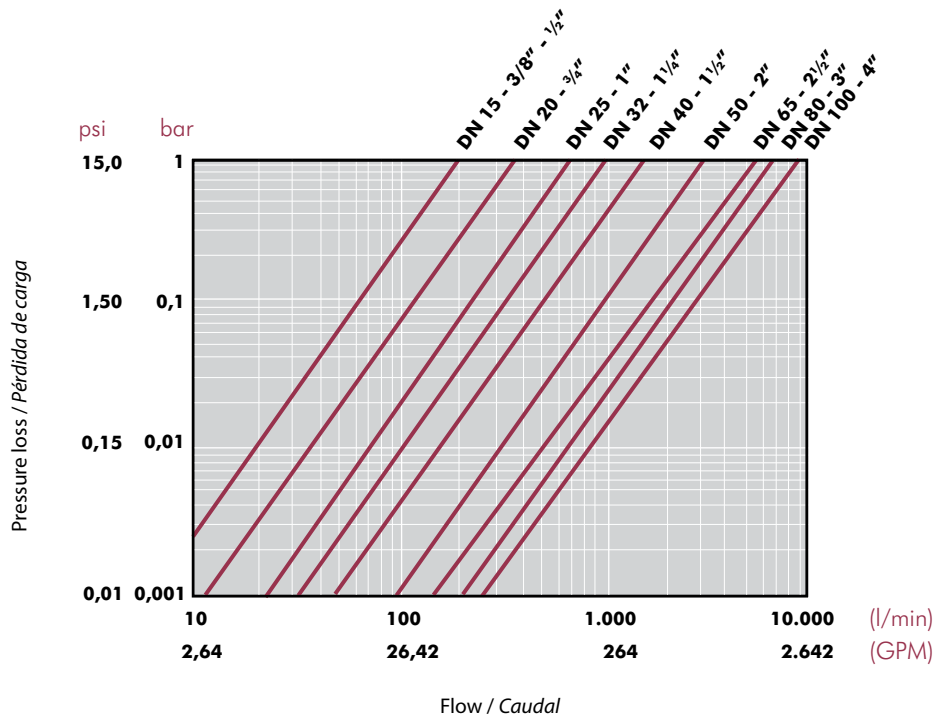
PRESSURE LOSS DIAGRAM
DIAGRAMA DE PÉRDIDAS DE CARGA

RELATIVE FLOW
FLUJO RELATIVO

D	16-3/8"	20-1/2"	25-3/4"	32-1"	40-1 1/4"	50-1 1/2"	63-2"	75-2 1/2"	90-3"	110-4"
DN	10	15	20	25	32	40	50	65	80	100
Kv_{100}	75	190	380	690	980	1.600	3.000	5.500	6.800	8900
Cv	5,3	13,3	26,6	48,3	68,6	112	210,1	385,2	476,2	623,2

$$Cv = Kv_{100} / 14,28$$

$$Kv_{100} \text{ (l/min, } \Delta p = 1 \text{ bar)}$$

$$Cv \text{ (GPM, } \Delta p = 1 \text{ psi)}$$

TORQUE GRAPH
DIAGRAMA DE PAR

D	16-3/8"	20-1/2"	25-3/4"	32-1"	40-1 1/4"	50-1 1/2"	63-2"	75-2 1/2"	90-3"	110-4"
DN	10	15	20	25	32	40	50	65	80	100
Nm	1	1	2	3,5	3,5	5	15	25	45	60
in/lb	8,9	8,9	17,7	31	31	44,3	132,8	221,3	398,3	531

Operating torque values at rated pressure (PN) and 20 °C in as new direct from the factory condition. Installation and operating conditions (pressure and temperature) will affect these values. The actuator that is required for an automatic operation must be calculated according to some safety factors that were determined in life tests carried out in the factory.

Los valores de par de giro se determinan a presión nominal (PN) y a 20 °C, en condiciones de salida de fábrica. Las condiciones de instalación y operación (presión y temperatura) afectarán a estos valores. El actuador requerido para automatizar el giro debe ser calculado teniendo en cuenta ciertos coeficientes de seguridad que han sido determinados en pruebas de fatiga realizadas en fábrica.

ASSEMBLY INSTRUCTIONS

Solvent socket or threaded unions

Loosen the valve union nuts (3) and separate these and the end connectors (5) from the valve body. Pass the pipe through the nuts and then place the bushes over the end of the pipe. The socket unions should be glued onto the pipe using a PVC-U or PVC-C adhesive and pressure should not be applied to the system until a drying period of at least 1 hour per bar of working pressure has elapsed. In the case of threaded unions, PTFE tape should be applied to the male threads. The pipes can now be attached to the valve by hand tightening down the nuts.

INSTRUCCIONES DE MONTAJE

Uniones encoladas o roscadas

Afloje las tuercas (3) de la válvula y sepárelas de los manguitos (5). Introduzca las tuercas en los tubos y a continuación fije los manguitos en los extremos del tubo. Las uniones encoladas se realizarán con un adhesivo para tubos de PVC-U o PVC-C rígido y no se aplicará presión hasta transcurridas al menos 1 hora por bar. En las uniones roscadas se colocará cinta de PTFE en las roscas macho. A continuación ya podrá colocarse la válvula entre los manguitos y apretar a mano las tuercas sobre la válvula.

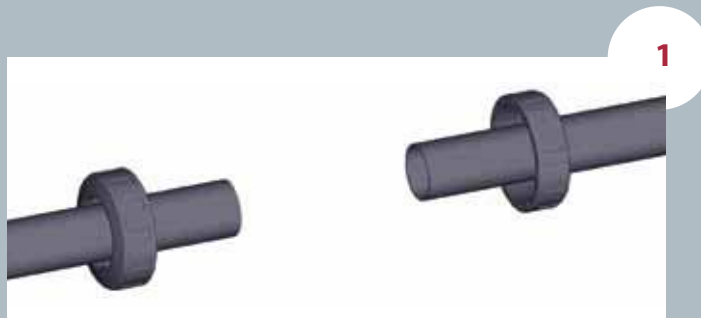

SEAL-CARRIER

Industrial Series - Threaded seal-carrier

Industrial Series feature a threaded seal-carrier instead of the push-fit system. The threaded seal-carrier allows for upstream maintenance without emptying the system.

A closed valve with a push-fit seal-carrier will not withstand system pressure: when the nut is disassembled, the seal-carrier gets free.

On the other side, a valve with a threaded seal-carrier will support the system pressure thanks to the thread.

With Cepex valves, it is possible to disassemble the valve (only upstream) to carry out installation maintenance.

PORTAJUNTAS

Serie Industrial - Portajuntas roscado

La Serie Industrial, al llevar el portajuntas roscado en vez de estar insertado a presión, permite el mantenimiento aguas arriba sin necesidad de vaciar el sistema.

Con un portajuntas a presión, la presión del sistema (con la válvula cerrada) hace que éste salte al intentar desmontar la válvula.

Con un portajuntas roscado, al desmontar la válvula, la rosca aguanta toda la presión del sistema sin ceder.

Ahora podemos desmontar la válvula (en su parte aguas arriba) para realizar el mantenimiento de la instalación.



Fluid comes from the pump and goes through the open valve.
El fluido sale de la bomba y pasa por la válvula abierta.

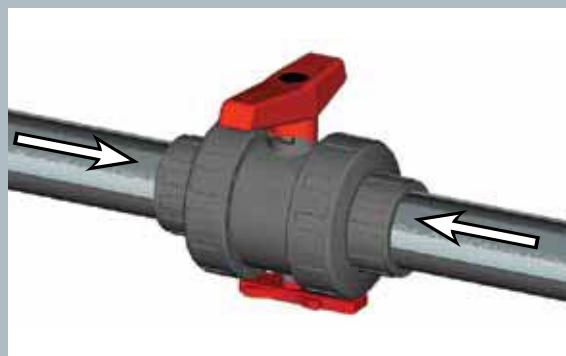

When the valve is closed, fluid exerts pressure in both directions.

Cerrando la válvula, el fluido ejerce presión en ambos lados.



With the threaded seal-carrier, we are able to isolate the pump zone for maintenance. The thread is supporting the pressure of the system.

Con el portajuntas roscado, podemos aislar la zona de la bomba para su mantenimiento. La rosca aguanta la presión del sistema.

ADJUSTMENT AND MAINTENANCE OF THE VALVES

Provided that there is no pressure in the circuit, with the valve closed maintenance can be carried out on any component in the valve line.

The following steps can be carried out while maintaining system pressure.

The valve is factory adjusted to ensure correct operation over long periods of time. Nevertheless, it is possible to readjust the clamping force on the ball if it is required. This operation is carried out by using the adjusting tool (11) which is attached to the bottom of the valve.

To carry out this operation it is first necessary to disassemble the two nuts and remove the valve. Introduce the adjusting tool (11) into the slot which forms part of the seal-carrier (13) and turn the adjusting tool either (a) clockwise to loosen the seal or (b) anticlockwise to tighten the seal.

When the time comes to replace any part of the valve, this can be easily done. First, use the adjusting tool to turn the seal-carrier (13) clockwise until it comes free. At this stage, any of the body O-rings (6,8,9) or the ball (2) can be replaced. If it is necessary to change the shaft (1) or its O-rings (7), then the ball should be removed. It is also necessary to remove the handle (4) by loosening the screw which is found below the press-in logo in its centre. Pressing down will then free the shaft. Please beware that excessively tightening the seal holder will increase the valve actuating torque which in turn may cause problems with motorized actuators.

When reassembling the valve, lubricate the seals with vaseline or silicone. Never use greases or mineral oils.

REGULACIÓN Y MANTENIMIENTO DE LA VÁLVULA

Es posible realizar el mantenimiento de cualquiera de los extremos de la línea conectados a la válvula manteniendo la instalación bajo presión. Simplemente cerrando la válvula, ésta actuará como tapón en cualquiera de los dos sentidos. Las operaciones a continuación descritas se realizarán siempre sin fluido en la línea.

La válvula está ajustada en fábrica para un correcto y prolongado funcionamiento. No obstante, es posible reajustar la fuerza de apriete de la junta de cierre sobre la bola cuando las condiciones de uso lo requieran. Esta operación se llevará a cabo con ayuda de la llave de regulación (11) que se adjunta en la parte inferior de la válvula.

Para ello desmonte las tuercas (3) de la válvula y extráigala de su alojamiento. Introduzca la llave (11) en la ranura que a tal efecto tiene el portajuntas (13) y gírela en sentido antihorario para apretar la junta y horario para aflojarla.

En caso se desgaste de algún componente de la válvula, podrá ser sustituido desmontando el conjunto del cuerpo de la válvula. Para ello proceda igual que con la regulación pero gire en sentido horario hasta que el portajuntas quede libre. Llegado este punto podrá sustituir cualquiera de las juntas del cuerpo (6,8,9) o la bola (2). Si fuera necesario sustituir el eje (1) o sus juntas (7) debería extraer la bola y además quitar la maneta (4) aflojando el tornillo que se encuentra bajo el logotipo y de esta forma, presionando hacia abajo, liberará el eje. Nótese que un apriete excesivo sobre el portajuntas puede influir en el par de accionamiento lo que puede perjudicar a los actuadores de válvulas motorizadas.

El montaje se realiza siguiendo el proceso inverso pero teniendo siempre la precaución de lubricar las juntas con vaselina neutra o silicona. No utilizar grasas o aceites minerales.

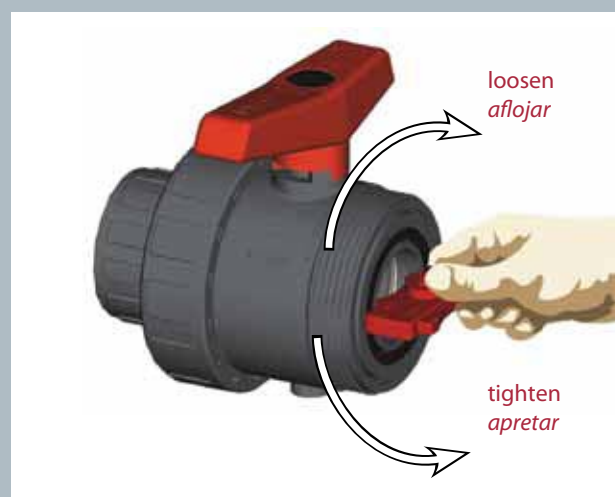

UP. 73. SF6. BS - PVC-U INDUSTRIAL BALL VALVES
"Industrial" ball valve

- PVC-U body
- Female solvent socket
- British Standard series
- Seating joints in PTFE (PTFE)
- O-Rings in EPDM
- Black dot

Válvula de bola "Industrial"

- Cuerpo en PVC-U
- Encolar hembra
- Serie British Standard
- Juntas asiento bola en PTFE (PTFE)
- Anillos tóricos en EPDM
- Distintivo negro

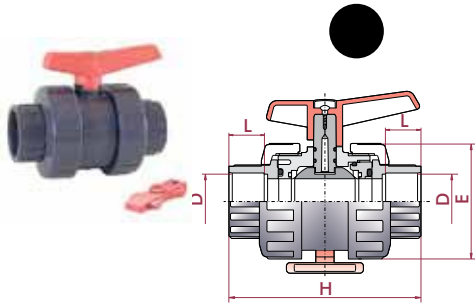

D	DN	PN	REF.	CODE
3/8"	10	16	05 73 900	18493
1/2"	15	16	05 73 901	18494
3/4"	20	16	05 73 902	18495
1"	25	16	05 73 903	18496
1 1/4"	32	16	05 73 904	18497
1 1/2"	40	16	05 73 905	18498
2"	50	16	05 73 906	18499
2 1/2"	65	10	05 73 075 ^{VA}	18441
3"	80	10	05 73 908	18500
4"	100	10	05 73 911	27249

L	H	E
16	84	52
16	84	52
19	108	62
22	124	70
26	142	84
31	167	104
38	198	120
44	232	148
51	269	179
63	359	228

UP. 73. SF7. BS - PVC-U INDUSTRIAL BALL VALVES
"Industrial" ball valve

- PVC-U body
- Female solvent socket
- British Standard series
- Seating joints in PTFE (PTFE)
- O-Rings in FPM (FPM)
- Green dot

Válvula de bola "Industrial"

- Cuerpo en PVC-U
- Encolar hembra
- Serie British Standard
- Juntas asiento bola en PTFE (PTFE)
- Anillos tóricos en FPM (FPM)
- Distintivo verde

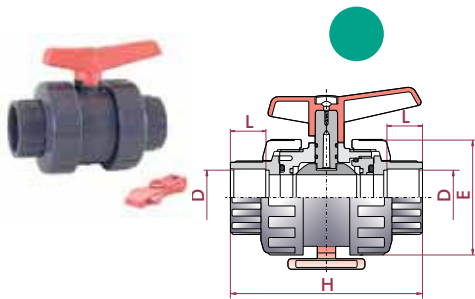

D	DN	PN	REF.	CODE
3/8"	10	16	05 73 900 VI	21095
1/2"	15	16	05 73 901 VI	21096
3/4"	20	16	05 73 902 VI	21097
1"	25	16	05 73 903 VI	21098
1 1/4"	32	16	05 73 904 VI	21099
1 1/2"	40	16	05 73 905 VI	21100
2"	50	16	05 73 906 VI	21101
2 1/2"	65	10	05 73 075 VI ^{MA}	18450
3"	80	10	05 73 908 VI	21102
4"	100	10	05 73 911 VI	27250

L	H	E
16	84	52
16	84	52
19	108	62
22	124	70
26	142	84
31	167	104
38	198	120
44	232	148
51	269	179
63	359	228

UP. 22. SF. VA. BS - PVC-U CONNECTOR FOR INDUSTRIAL BALL VALVES
Bush connection

- Female solvent socket
- British Standard series

Manguito conexión

- Encolar hembra
- Serie British Standard

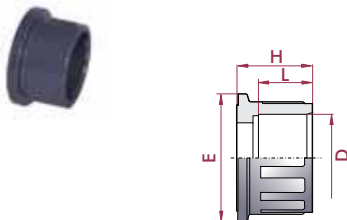

D	DN	PN	REF.	CODE
3/8"	10	16	05 22 900 VA	27262
1/2"	15	16	05 22 901 VA	27263
3/4"	20	16	05 22 902 VA	27264
1"	25	16	05 22 903 VA	27265
1 1/4"	32	16	05 22 904 VA	27266
1 1/2"	40	16	05 22 905 VA	27267
2"	50	16	05 22 906 VA	27268
2 1/2"	65	10	05 22 075 VA ^{MA}	22030
3"	80	10	05 22 908 VA	27269
4"	80	10	05 22 910 VA	27270
4"	100	10	05 22 911 VA	27271

L	H	E
14	21	37
16	21	37
19	27	43
22	30	51
26	36	62
31	43	73
38	51	93
44	57	118
51	64	144
61	70	147
63	82	188

PVC-C valves on order
 Válvulas en PVC-C bajo pedido

PVC-U BALL VALVES - INDUSTRIAL SERIES

VÁLVULAS DE BOLA PVC-U - SERIE INDUSTRIAL



Sizes	Solvent cement D16 - D110 (DN10-DN100) Threaded 3/8" - 4"	
Standards	Solvent socket - Metric, British Standard, ASTM, JIS Threaded - BSP, NPT Flanges: ISO Compression - metric, IPS, CTS	EN ISO 1452, EN ISO 15493, BS 4346-1, ASTM D 2467, JIS K 6743 ISO 228-1, ASTM D 2464 EN 558-1
Working pressure	@ 20°C (73°F) D16 - D63 (3/8" - 2"): PN 16 (240 psi) D75 - D110 (2 1/2" - 4"): PN 10 (150 psi)	
Materials	O-rings: EPDM / FPM	Ball seats: PTFE
Characteristics	<ul style="list-style-type: none"> • "Antiblock" system that avoids ball blockage. • 100% factory tested. • Available in PVC-U or Corzan® PVC-C. • Threaded seal carrier. • It allows the disassembling of the valve while maintaining system pressure. • Union ends for easy installation and removal. • Good mechanical strength. • Resistance to many inorganic chemicals. • Excellent flow characteristics. 	<ul style="list-style-type: none"> • Sistema "Antiblock" que evita el bloqueo de la bola. • Probadas al 100% en fábrica. • Disponibles en PVC-U y Corzan® PVC-C. • Portajuntas roscado. • Permite el desmontaje de la válvula manteniendo la instalación bajo presión. • Manguitos de unión pensados para su fácil instalación y mantenimiento. • Buena resistencia mecánica. • Resistencia a múltiples sustancias químicas inorgánicas. • Excelentes características de conducción.
Certifications / regulations	Ball valve design regulation - EN ISO 16135 NSF National Sanitation Foundation (USA) Only products bearing the NSF Mark are certified NSF 61 1/2" thru 3" ASTM F1970	

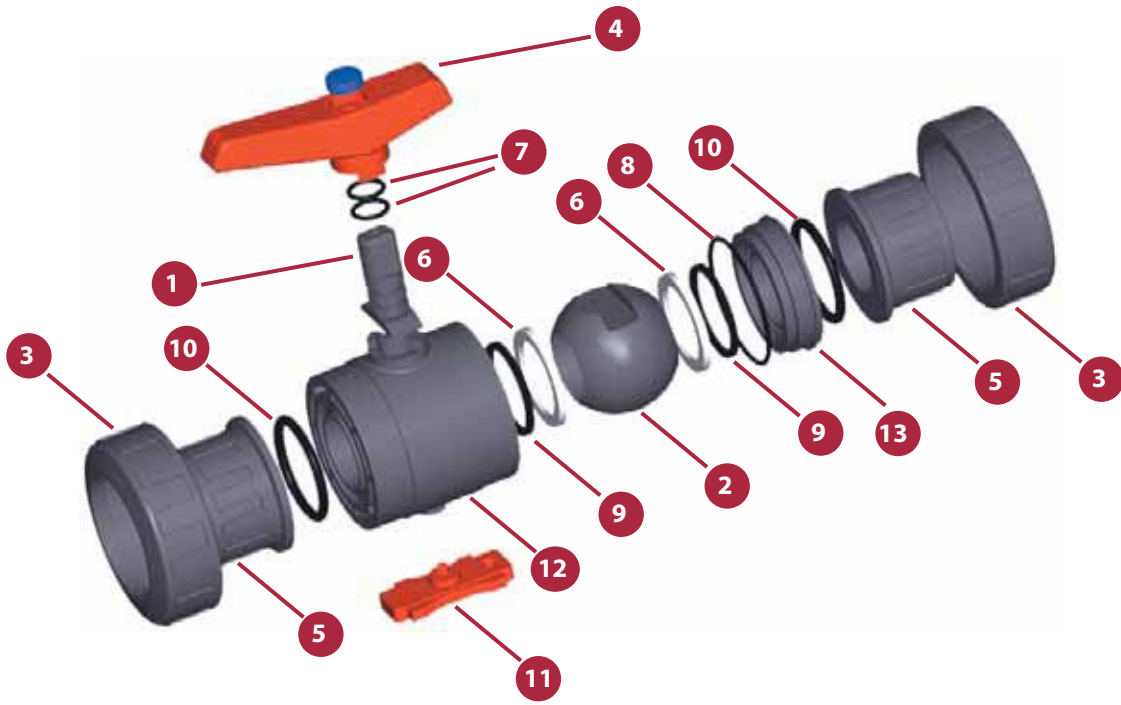
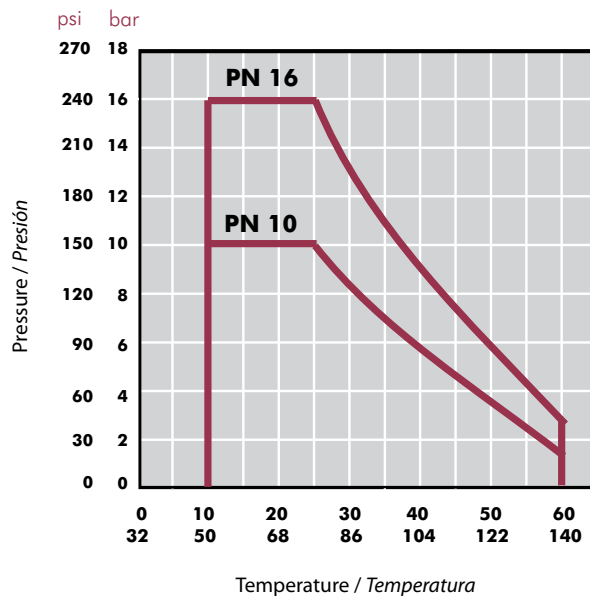

FIG.	Parts	Despiece	Material
1	Shaft	Eje	PVC-U
2	Ball	Bola	PVC-U
3	Union nut	Tuerca	PVC-U
4	Handle	Conjunto maneta	PP
5	End connector	Manguito enlace	PVC-U
6	Ball seat	Asiento bola	PTFE
7	Shaft o-ring	Junta eje	EPDM / FPM
8	Body o-ring	Junta cuerpo	EPDM / FPM
9	Dampener seal	Junta amortiguación	EPDM / FPM
10	End connector o-ring	Junta manguito	EPDM / FPM
11	Adjusting tool	Llave de regulación	ABS
12	Body	Cuerpo	PVC-U
13	Seal-carrier	Portajuntas	PVC-U

PRESSURE / TEMPERATURE GRAPH

DIAGRAMA PRESIÓN / TEMPERATURA



Life: 25 years
 Hydrostatic maximum pressure a component may withstand in continuous service (without overpressure)

Vida útil: 25 años
 Presión hidrostática máxima que un componente es capaz de soportar en servicio continuo (sin sobrepresión)

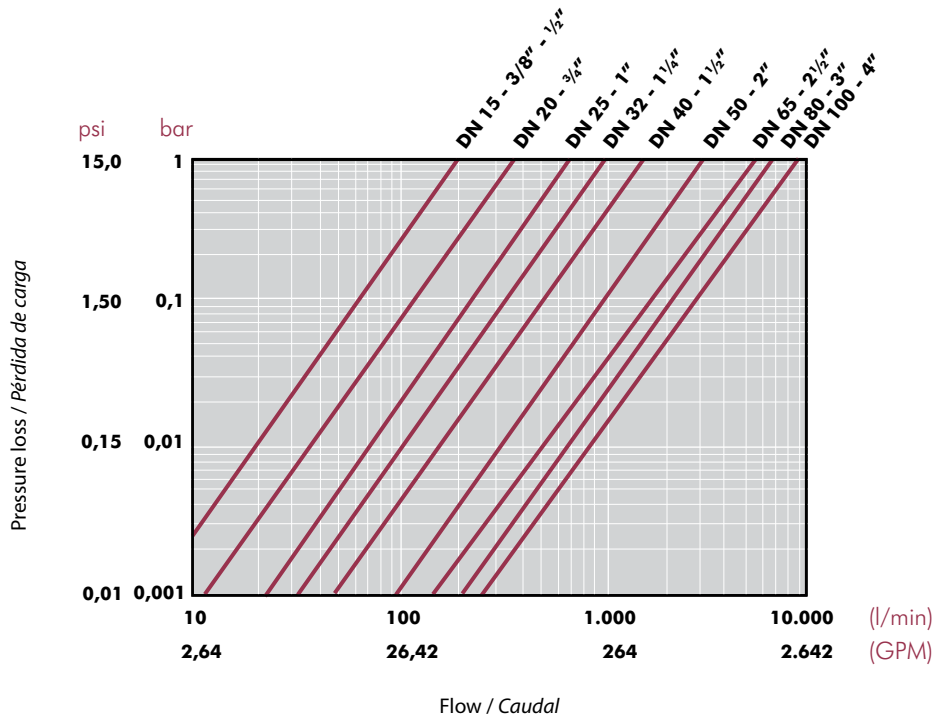
PRESSURE LOSS DIAGRAM
DIAGRAMA DE PÉRDIDAS DE CARGA

RELATIVE FLOW
FLUJO RELATIVO

D	16-3/8"	20-1/2"	25-3/4"	32-1"	40-1 1/4"	50-1 1/2"	63-2"	75-2 1/2"	90-3"	110-4"
DN	10	15	20	25	32	40	50	65	80	100
Kv ₁₀₀	75	190	380	690	980	1.600	3.000	5.500	6.800	8900
Cv	5,3	13,3	26,6	48,3	68,6	112	210,1	385,2	476,2	623,2

$$Cv = Kv_{100} / 14,28$$

$$Kv_{100} \text{ (l/min, } \Delta p = 1 \text{ bar)}$$

$$Cv \text{ (GPM, } \Delta p = 1 \text{ psi)}$$

TORQUE GRAPH
DIAGRAMA DE PAR

D	16-3/8"	20-1/2"	25-3/4"	32-1"	40-1 1/4"	50-1 1/2"	63-2"	75-2 1/2"	90-3"	110-4"
DN	10	15	20	25	32	40	50	65	80	100
Nm	1	1	2	3,5	3,5	5	15	25	45	60
in/lb	8,9	8,9	17,7	31	31	44,3	132,8	221,3	398,3	531

Operating torque values at rated pressure (PN) and 20 °C in as new direct from the factory condition. Installation and operating conditions (pressure and temperature) will affect these values. The actuator that is required for an automatic operation must be calculated according to some safety factors that were determined in life tests carried out in the factory.

Los valores de par de giro se determinan a presión nominal (PN) y a 20 °C, en condiciones de salida de fábrica. Las condiciones de instalación y operación (presión y temperatura) afectarán a estos valores.

El actuador requerido para automatizar el giro debe ser calculado teniendo en cuenta ciertos coeficientes de seguridad que han sido determinados en pruebas de fatiga realizadas en fábrica.

ASSEMBLY INSTRUCTIONS

Solvent socket or threaded unions

Loosen the valve union nuts (3) and separate these and the end connectors (5) from the valve body. Pass the pipe through the nuts and then place the bushes over the end of the pipe. The socket unions should be glued onto the pipe using a PVC-U or PVC-C adhesive and pressure should not be applied to the system until a drying period of at least 1 hour per bar of working pressure has elapsed. In the case of threaded unions, PTFE tape should be applied to the male threads. The pipes can now be attached to the valve by hand tightening down the nuts.

INSTRUCCIONES DE MONTAJE

Uniones encoladas o roscadas

Afloje las tuercas (3) de la válvula y sepárelas de los manguitos (5). Introduzca las tuercas en los tubos y a continuación fije los manguitos en los extremos del tubo. Las uniones encoladas se realizarán con un adhesivo para tubos de PVC-U o PVC-C rígido y no se aplicará presión hasta transcurridas al menos 1 hora por bar. En las uniones roscadas se colocará cinta de PTFE en las roscas macho. A continuación ya podrá colocarse la válvula entre los manguitos y apretar a mano las tuercas sobre la válvula.

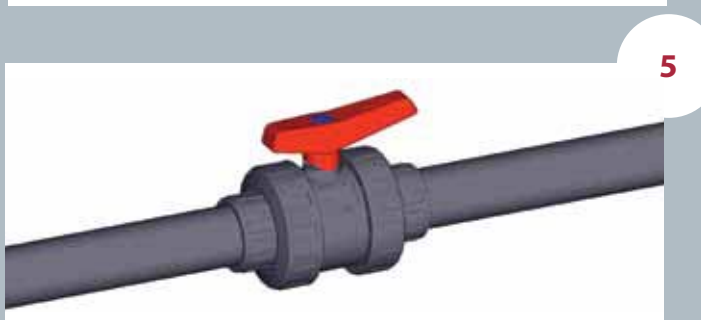
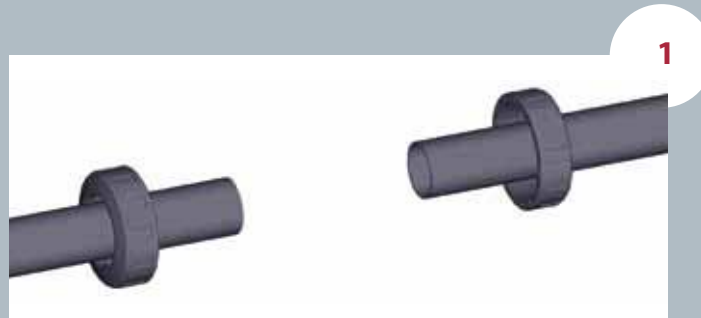

SEAL-CARRIER

Industrial Series - Threaded seal-carrier

Industrial Series feature a threaded seal-carrier instead of the push-fit system. The threaded seal-carrier allows for upstream maintenance without emptying the system.

A closed valve with a push-fit seal-carrier will not withstand system pressure: when the nut is disassembled, the seal-carrier gets free.

On the other side, a valve with a threaded seal-carrier will support the system pressure thanks to the thread.

With Cepex valves, it is possible to disassemble the valve (only upstream) to carry out installation maintenance.

PORTAJUNTAS

Serie Industrial - Portajuntas roscado

La Serie Industrial, al llevar el portajuntas roscado en vez de estar insertado a presión, permite el mantenimiento aguas arriba sin necesidad de vaciar el sistema.

Con un portajuntas a presión, la presión del sistema (con la válvula cerrada) hace que éste salte al intentar desmontar la válvula.

Con un portajuntas roscado, al desmontar la válvula, la rosca aguanta toda la presión del sistema sin ceder.

Ahora podemos desmontar la válvula (en su parte aguas arriba) para realizar el mantenimiento de la instalación.



Fluid comes from the pump and goes through the open valve.
El fluido sale de la bomba y pasa por la válvula abierta.

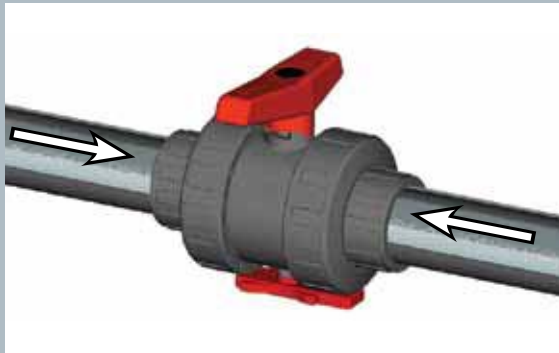

When the valve is closed, fluid exerts pressure in both directions.

Cerrando la válvula, el fluido ejerce presión en ambos lados.



With the threaded seal-carrier, we are able to isolate the pump zone for maintenance. The thread is supporting the pressure of the system.

Con el portajuntas roscado, podemos aislar la zona de la bomba para su mantenimiento. La rosca aguanta la presión del sistema.

ADJUSTMENT AND MAINTENANCE OF THE VALVES

Provided that there is no pressure in the circuit, with the valve closed maintenance can be carried out on any component in the valve line.

The following steps can be carried out while maintaining system pressure.

The valve is factory adjusted to ensure correct operation over long periods of time. Nevertheless, it is possible to readjust the clamping force on the ball if it is required. This operation is carried out by using the adjusting tool (11) which is attached to the bottom of the valve.

To carry out this operation it is first necessary to disassemble the two nuts and remove the valve. Introduce the adjusting tool (11) into the slot which forms part of the seal-carrier (13) and turn the adjusting tool either (a) clockwise to loosen the seal or (b) anticlockwise to tighten the seal.

When the time comes to replace any part of the valve, this can be easily done. First, use the adjusting tool to turn the seal-carrier (13) clockwise until it comes free. At this stage, any of the body O-rings (6,8,9) or the ball (2) can be replaced. If it is necessary to change the shaft (1) or its O-rings (7), then the ball should be removed. It is also necessary to remove the handle (4) by loosening the screw which is found below the press-in logo in its centre. Pressing down will then free the shaft. Please beware that excessively tightening the seal holder will increase the valve actuating torque which in turn may cause problems with motorized actuators.

When reassembling the valve, lubricate the seals with vaseline or silicone. Never use greases or mineral oils.

REGULACIÓN Y MANTENIMIENTO DE LA VÁLVULA

Es posible realizar el mantenimiento de cualquiera de los extremos de la línea conectados a la válvula manteniendo la instalación bajo presión. Simplemente cerrando la válvula, ésta actuará como tapón en cualquiera de los dos sentidos. Las operaciones a continuación descritas se realizarán siempre sin fluido en la línea.

La válvula está ajustada en fábrica para un correcto y prolongado funcionamiento. No obstante, es posible reajustar la fuerza de apriete de la junta de cierre sobre la bola cuando las condiciones de uso lo requieran. Esta operación se llevará a cabo con ayuda de la llave de regulación (11) que se adjunta en la parte inferior de la válvula.

Para ello desmonte las tuercas (3) de la válvula y extráigala de su alojamiento. Introduzca la llave (11) en la ranura que a tal efecto tiene el portajuntas (13) y gírela en sentido antihorario para apretar la junta y horario para aflojarla.

En caso se desgaste de algún componente de la válvula, podrá ser sustituido desmontando el conjunto del cuerpo de la válvula. Para ello proceda igual que con la regulación pero gire en sentido horario hasta que el portajuntas quede libre. Llegado este punto podrá sustituir cualquiera de las juntas del cuerpo (6,8,9) o la bola (2). Si fuera necesario sustituir el eje (1) o sus juntas (7) debería extraer la bola y además quitar la maneta (4) aflojando el tornillo que se encuentra bajo el logotipo y de esta forma, presionando hacia abajo, liberará el eje. Nótese que un apriete excesivo sobre el portajuntas puede influir en el par de accionamiento lo que puede perjudicar a los actuadores de válvulas motorizadas.

El montaje se realiza siguiendo el proceso inverso pero teniendo siempre la precaución de lubricar las juntas con vaselina neutra o silicona. No utilizar grasas o aceites minerales.

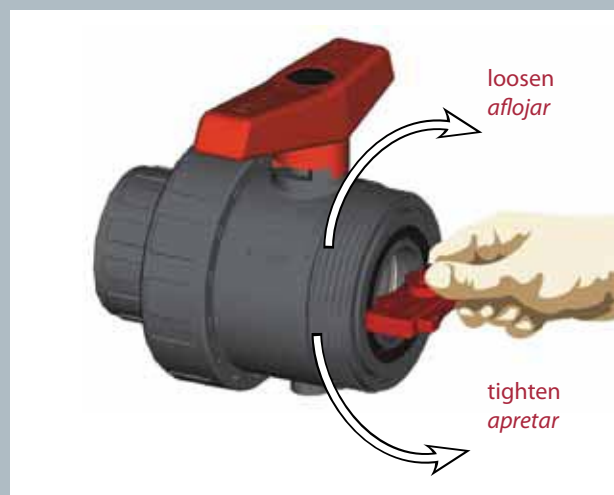

UP. 73. SF6. MA - PVC-U INDUSTRIAL BALL VALVE

"Industrial" ball valve

- PVC-U body
- Female solvent socket
- ASTM series
- Seating joints in PTFE
- O-Rings in EPDM
- Black dot

Válvula de bola "Industrial"

- Cuerpo en PVC-U
- Encolar hembra
- Serie ASTM
- Juntas asiento bola en PTFE
- Anillos tóricos en EPDM
- Distintivo negro

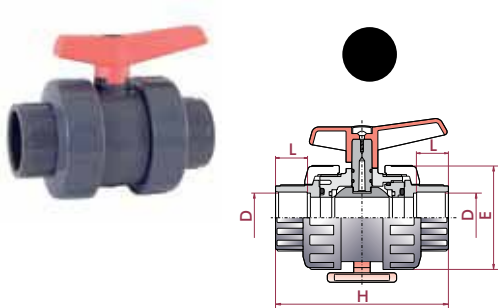

D	DN	PN	REF.	CODE
¾"	15	16	05 73 900 MA	21124
½"	15	16	05 73 901 MA	21125
¾"	20	16	05 73 902 MA	21126
1"	25	16	05 73 903 MA	21127
1¼"	32	16	05 73 904 MA	21128
1½"	40	16	05 73 905 MA	21129
2"	50	16	05 73 906 MA	21130
2½"	65	10	05 73 907 MA	21131
3"	80	10	05 73 908 MA	21132
4"	80	10	05 73 910 MA	21133
4"	100	10	05 73 911 MA	22064

L	H	E
14	84	52
16	84	52
19	108	62
22	124	70
26	142	84
31	167	104
38	198	120
44	232	148
51	269	179
63	359	228
63	359	228

UP. 73. FT6. MA - PVC-U INDUSTRIAL BALL VALVE

"Industrial" ball valve

- PVC-U body
- NPT female thread
- Seating joints in PTFE
- O-Rings in EPDM
- Black dot

Válvula de bola "Industrial"

- Cuerpo en PVC-U
- Rosca hembra NPT
- Juntas asiento bola en PTFE
- Anillos tóricos en EPDM
- Distintivo negro

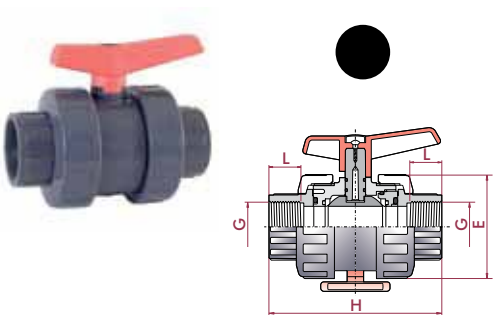

G	DN	PN	REF.	CODE
¾"	15	16	05 73 800	21134
½"	15	16	05 73 801	21135
¾"	20	16	05 73 802	21136
1"	25	16	05 73 803	21137
1¼"	32	16	05 73 804	21138
1½"	40	16	05 73 805	21139
2"	50	16	05 73 806	21140
2½"	65	10	05 73 807	21141
3"	80	10	05 73 808	21142
4"	100	10	05 73 811	22063

L	H	E
14	84	52
16	84	52
19	108	62
22	124	70
26	142	84
31	167	104
38	198	120
44	232	148
51	269	179
63	359	228

UP. 73. SF7.MA - PVC-U INDUSTRIAL BALL VALVE

"Industrial" ball valve

- PVC-U body
- Female solvent socket
- ASTM series
- Seating joints in PTFE
- O-Rings in FPM
- Green dot

Válvula de bola "Industrial"

- Cuerpo en PVC-U
- Encolar hembra
- Serie ASTM
- Juntas asiento bola en PTFE
- Anillos tóricos en FPM
- Distintivo verde

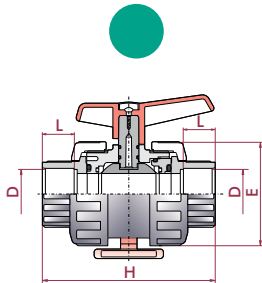

D	DN	PN	REF.	CODE
3/8"	15	16	05 73 900 AV	21144
1/2"	15	16	05 73 901 AV	21145
3/4"	20	16	05 73 902 AV	21146
1"	25	16	05 73 903 AV	21147
1 1/4"	32	16	05 73 904 AV	21148
1 1/2"	40	16	05 73 905 AV	21149
2"	50	16	05 73 906 AV	21150
2 1/2"	65	10	05 73 907 AV	21131VIT
3"	80	10	05 73 908 AV	21132VIT
4"	100	10	05 73 911 AV	22064VIT

L	H	E
14	84	52
16	84	52
19	108	62
22	124	70
26	142	84
31	167	104
38	198	120
44	232	148
51	269	179
61	359	228

UP. 73. FT7.MA - PVC-U INDUSTRIAL BALL VALVE

"Industrial" ball valve

- PVC-U body
- NPT female thread
- Seating joints in PTFE
- O-Rings in FPM
- Green dot

Válvula de bola "Industrial"

- Cuerpo en PVC-U
- Rosca hembra NPT
- Juntas asiento bola en PTFE
- Anillos tóricos en FPM
- Distintivo verde

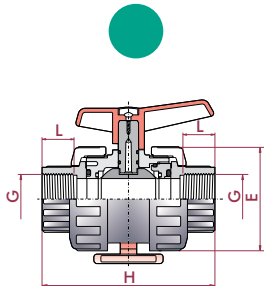

G	DN	PN	REF.	CODE
3/8"	15	16	05 73 800 VI	21154
1/2"	15	16	05 73 801 VI	21155
3/4"	20	16	05 73 802 VI	21156
1"	25	16	05 73 803 VI	21157
1 1/4"	32	16	05 73 804 VI	21158
1 1/2"	40	16	05 73 805 VI	21159
2"	50	16	05 73 806 VI	21160
2 1/2"	65	10	05 73 807 VI	21161
3"	80	10	05 73 808 VI	21162
4"	100	10	05 73 811 VI	22063VIT

L	H	E
14	84	52
16	84	52
19	108	62
22	124	70
26	142	84
31	167	104
38	198	120
44	232	148
51	269	179
61	359	228

PVC-C BALL VALVES - INDUSTRIAL SERIES

VÁLVULAS DE BOLA PVC-C - SERIE INDUSTRIAL



Sizes	Solvent cement D16 - D110 (DN10-DN100) Threaded 3/8" - 4"	
Standards	Solvent socket - Metric, British Standard, ASTM, JIS Threaded - BSP, NPT Flanges: ISO Compression - metric, IPS, CTS	EN ISO 1452, EN ISO 15493, BS 4346-1, ASTM D 2467, JIS K 6743 ISO 228-1, ASTM D 2464 EN 558-1
Working pressure	@ 20°C (73°F) D16 - D63 (3/8" - 2"): PN 16 (240 psi) D75 - D110 (2 1/2" - 4"): PN 10 (150 psi)	
Materials	O-rings: EPDM / FPM	Ball seats: PTFE
Characteristics	<ul style="list-style-type: none"> • "Antiblock" system that avoids ball blockage. • 100% factory tested. • Available in PVC-U or Corzan® PVC-C. • Threaded seal carrier. • It allows the disassembling of the valve while maintaining system pressure. • Union ends for easy installation and removal. • Good mechanical strength. • Resistance to many inorganic chemicals. • Excellent flow characteristics. 	<ul style="list-style-type: none"> • Sistema "Antiblock" que evita el bloqueo de la bola. • Probadas al 100% en fábrica. • Disponibles en PVC-U y Corzan® PVC-C. • Portajuntas roscado. • Permite el desmontaje de la válvula manteniendo la instalación bajo presión. • Manguitos de unión pensados para su fácil instalación y mantenimiento. • Buena resistencia mecánica. • Resistencia a múltiples sustancias químicas inorgánicas. • Excelentes características de conducción.
Certifications / regulations	Ball valve design regulation - EN ISO 16135 NSF National Sanitation Foundation (USA) Only products bearing the NSF Mark are certified NSF 61 1/2" thru 3" ASTM F1970	

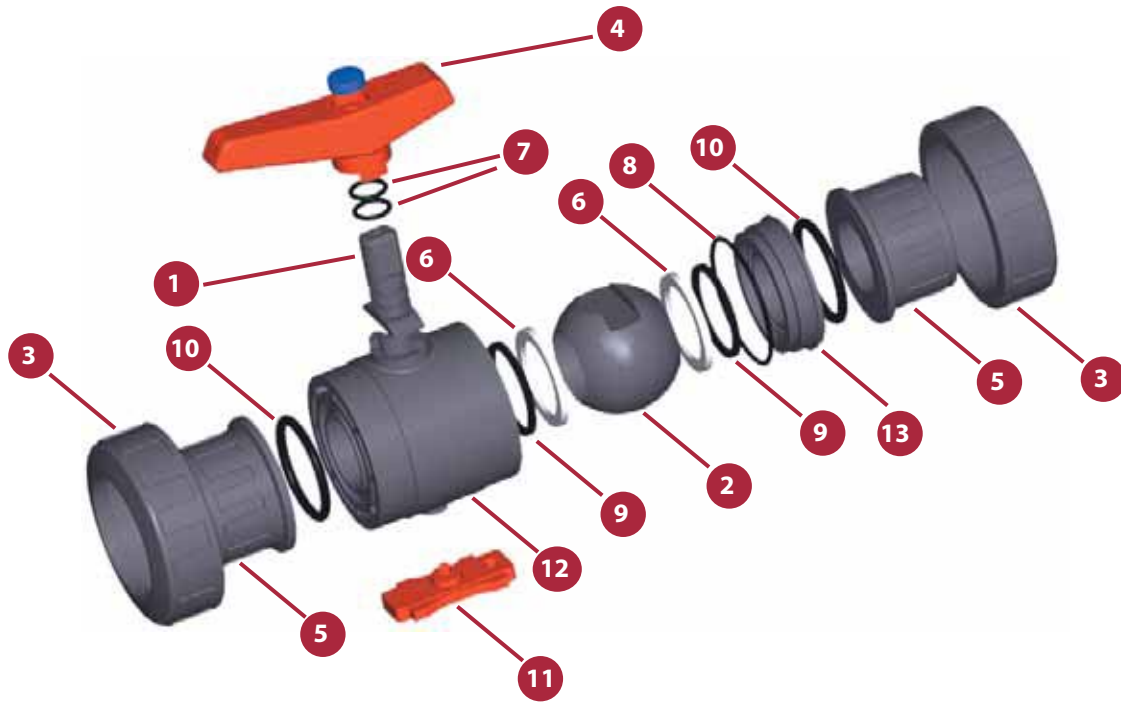
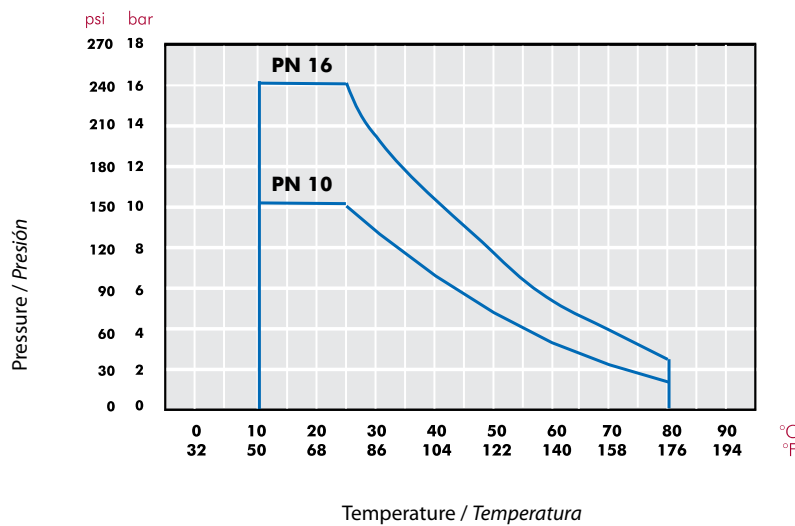

FIG.	Parts	Despiece	Material
1	Shaft	Eje	PVC-C
2	Ball	Bola	PVC-C
3	Union nut	Tuerca	PVC-C
4	Handle	Conjunto maneta	PP
5	End connector	Manguito enlace	PVC-C
6	Ball seat	Asiento bola	PTFE
7	Shaft o-ring	Junta eje	EPDM / FPM
8	Body o-ring	Junta cuerpo	EPDM / FPM
9	Dampener seal	Junta amortiguación	EPDM / FPM
10	End connector o-ring	Junta manguito	EPDM / FPM
11	Adjusting tool	Llave de regulación	ABS
12	Body	Cuerpo	PVC-C
13	Seal-carrier	Portajuntas	PVC-C

PRESSURE / TEMPERATURE GRAPH

DIAGRAMA PRESIÓN / TEMPERATURA



Life: 25 years
Hydrostatic maximum pressure a component may withstand in continuous service (without overpressure)

Vida útil: 25 años
Presión hidrostática máxima que un componente es capaz de soportar en servicio continuo (sin sobrepresión)

PRESSURE LOSS DIAGRAM

DIAGRAMA DE PÉRDIDAS DE CARGA

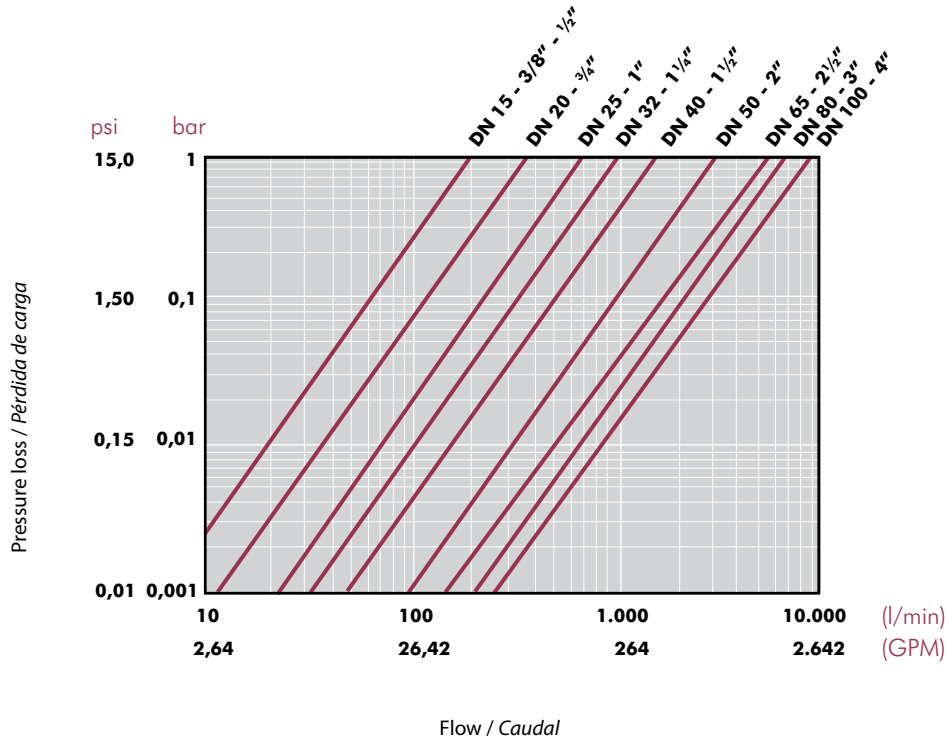

RELATIVE FLOW

FLUJO RELATIVO

D	16-3/8"	20-1/2"	25-3/4"	32-1"	40-1 1/4"	50-1 1/2"	63-2"	75-2 1/2"	90-3"	110-4"
DN	10	15	20	25	32	40	50	65	80	100
Kv₁₀₀	75	190	380	690	980	1.600	3.000	5.500	6.800	8900
Cv	5,3	13,3	26,6	48,3	68,6	112	210,1	385,2	476,2	623,2

$Cv = Kv_{100} / 14,28$
 Kv_{100} (l/min, $\Delta p = 1$ bar)
 Cv (GPM, $\Delta p = 1$ psi)

TORQUE GRAPH

DIAGRAMA DE PAR

D	16-3/8"	20-1/2"	25-3/4"	32-1"	40-1 1/4"	50-1 1/2"	63-2"	75-2 1/2"	90-3"	110-4"
DN	10	15	20	25	32	40	50	65	80	100
Nm	1	1	2	3,5	3,5	5	15	25	45	60
in/lb	8,9	8,9	17,7	31	31	44,3	132,8	221,3	398,3	531

Operating torque values at rated pressure (PN) and 20 °C in as new direct from the factory condition. Installation and operating conditions (pressure and temperature) will affect these values. The actuator that is required for an automatic operation must be calculated according to some safety factors that were determined in life tests carried out in the factory.

Los valores de par de giro se determinan a presión nominal (PN) y a 20 °C, en condiciones de salida de fábrica. Las condiciones de instalación y operación (presión y temperatura) afectarán a estos valores. El actuador requerido para automatizar el giro debe ser calculado teniendo en cuenta ciertos coeficientes de seguridad que han sido determinados en pruebas de fatiga realizadas en fábrica.

ASSEMBLY INSTRUCTIONS

Solvent socket or threaded unions

Loosen the valve union nuts (3) and separate these and the end connectors (5) from the valve body. Pass the pipe through the nuts and then place the bushes over the end of the pipe. The socket unions should be glued onto the pipe using a PVC-U or PVC-C adhesive and pressure should not be applied to the system until a drying period of at least 1 hour per bar of working pressure has elapsed. In the case of threaded unions, PTFE tape should be applied to the male threads. The pipes can now be attached to the valve by hand tightening down the nuts.

INSTRUCCIONES DE MONTAJE

Uniones encoladas o roscadas

Afloje las tuercas (3) de la válvula y sepárelas de los manguitos (5). Introduzca las tuercas en los tubos y a continuación fije los manguitos en los extremos del tubo. Las uniones encoladas se realizarán con un adhesivo para tubos de PVC-U o PVC-C rígido y no se aplicará presión hasta transcurridas al menos 1 hora por bar. En las uniones roscadas se colocará cinta de PTFE en las roscas macho. A continuación ya podrá colocarse la válvula entre los manguitos y apretar a mano las tuercas sobre la válvula.

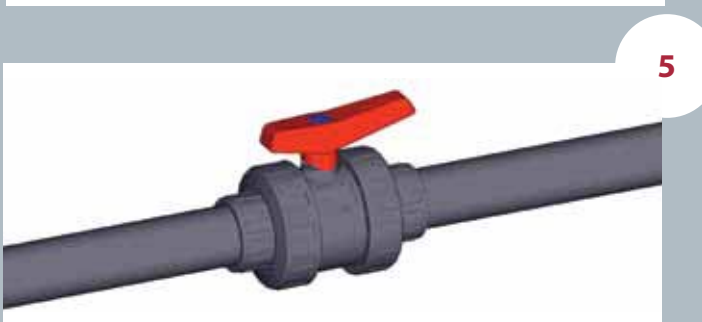
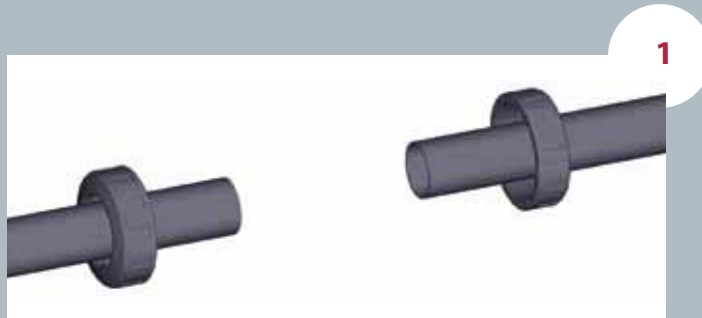

SEAL-CARRIER

Industrial Series - Threaded seal-carrier

Industrial Series feature a threaded seal-carrier instead of the push-fit system. The threaded seal-carrier allows for upstream maintenance without emptying the system. A closed valve with a push-fit seal-carrier will not withstand system pressure: when the nut is disassembled, the seal-carrier gets free. On the other side, a valve with a threaded seal-carrier will support the system pressure thanks to the thread. With Cepex valves, it is possible to disassemble the valve (only upstream) to carry out installation maintenance.

PORTAJUNTAS

Serie Industrial - Portajuntas roscado

La Serie Industrial, al llevar el portajuntas roscado en vez de estar insertado a presión, permite el mantenimiento aguas arriba sin necesidad de vaciar el sistema. Con un portajuntas a presión, la presión del sistema (con la válvula cerrada) hace que éste salte al intentar desmontar la válvula. Con un portajuntas roscado, al desmontar la válvula, la rosca aguanta toda la presión del sistema sin ceder. Ahora podemos desmontar la válvula (en su parte aguas arriba) para realizar el mantenimiento de la instalación.



Fluid comes from the pump and goes through the open valve. El fluido sale de la bomba y pasa por la válvula abierta.

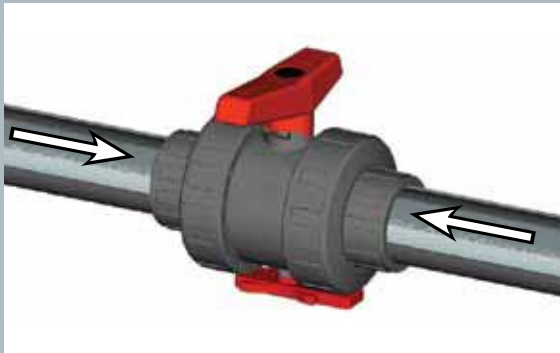

When the valve is closed, fluid exerts pressure in both directions. Cerrando la válvula, el fluido ejerce presión en ambos lados.



With the threaded seal-carrier, we are able to isolate the pump zone for maintenance. The thread is supporting the pressure of the system. Con el portajuntas roscado, podemos aislar la zona de la bomba para su mantenimiento. La rosca aguanta la presión del sistema.

ADJUSTMENT AND MAINTENANCE OF THE VALVES

Provided that there is no pressure in the circuit, with the valve closed maintenance can be carried out on any component in the valve line.

The following steps can be carried out while maintaining system pressure.

The valve is factory adjusted to ensure correct operation over long periods of time. Nevertheless, it is possible to readjust the clamping force on the ball if it is required. This operation is carried out by using the adjusting tool (11) which is attached to the bottom of the valve.

To carry out this operation it is first necessary to disassemble the two nuts and remove the valve. Introduce the adjusting tool (11) into the slot which forms part of the seal-carrier (13) and turn the adjusting tool either (a) clockwise to loosen the seal or (b) anticlockwise to tighten the seal.

When the time comes to replace any part of the valve, this can be easily done. First, use the adjusting tool to turn the seal-carrier (13) clockwise until it comes free. At this stage, any of the body O-rings (6,8,9) or the ball (2) can be replaced. If it is necessary to change the shaft (1) or its O-rings (7), then the ball should be removed. It is also necessary to remove the handle (4) by loosening the screw which is found below the press-in logo in its centre. Pressing down will then free the shaft. Please beware that excessively tightening the seal holder will increase the valve actuating torque which in turn may cause problems with motorized actuators.

When reassembling the valve, lubricate the seals with vaseline or silicone. Never use greases or mineral oils.

REGULACIÓN Y MANTENIMIENTO DE LA VÁLVULA

Es posible realizar el mantenimiento de cualquiera de los extremos de la línea conectados a la válvula manteniendo la instalación bajo presión. Simplemente cerrando la válvula, ésta actuará como tapón en cualquiera de los dos sentidos. Las operaciones a continuación descritas se realizarán siempre sin fluido en la línea.

La válvula está ajustada en fábrica para un correcto y prolongado funcionamiento. No obstante, es posible reajustar la fuerza de apriete de la junta de cierre sobre la bola cuando las condiciones de uso lo requieran. Esta operación se llevará a cabo con ayuda de la llave de regulación (11) que se adjunta en la parte inferior de la válvula.

Para ello desmonte las tuercas (3) de la válvula y extráigala de su alojamiento. Introduzca la llave (11) en la ranura que a tal efecto tiene el portajuntas (13) y gírela en sentido antihorario para apretar la junta y horario para aflojarla.

En caso se desgaste de algún componente de la válvula, podrá ser sustituido desmontando el conjunto del cuerpo de la válvula. Para ello proceda igual que con la regulación pero gire en sentido horario hasta que el portajuntas quede libre. Llegado este punto podrá sustituir cualquiera de las juntas del cuerpo (6,8,9) o la bola (2). Si fuera necesario sustituir el eje (1) o sus juntas (7) debería extraer la bola y además quitar la maneta (4) aflojando el tornillo que se encuentra bajo el logotipo y de esta forma, presionando hacia abajo, liberará el eje. Nótese que un apriete excesivo sobre el portajuntas puede influir en el par de accionamiento lo que puede perjudicar a los actuadores de válvulas motorizadas.

El montaje se realiza siguiendo el proceso inverso pero teniendo siempre la precaución de lubricar las juntas con vaselina neutra o silicona. No utilizar grasas o aceites minerales.

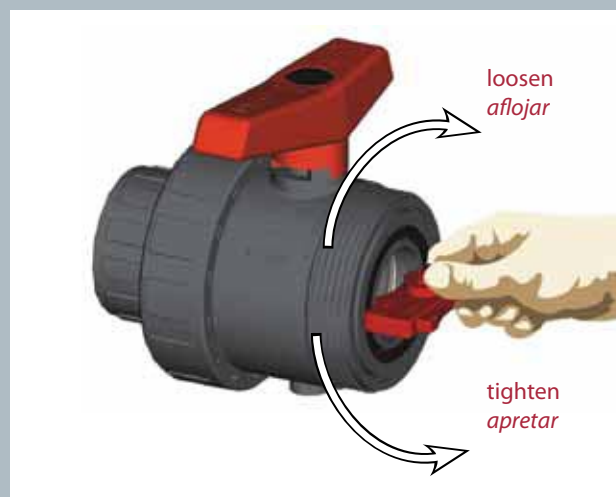

CP. 73. FT6 - PVC-C INDUSTRIAL BALL VALVE

"Industrial" ball valve

- Corzan® PVC-C body
- BSP female thread
- Seating joints in PTFE
- O-Rings in EPDM
- Black dot

Válvula de bola "Industrial"

- Cuerpo en Corzan® PVC-C
- Rosca hembra BSP
- Juntas asiento bola en PTFE
- Anillos tóricos en EPDM
- Distintivo negro

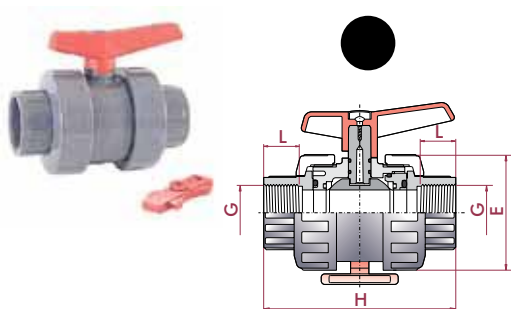

G	DN	PN	REF.	CODE
3/8"	10	16	35 73 616	22814
1/2"	15	16	35 73 620	22815
3/4"	20	16	35 73 625	22816
1"	25	16	35 73 632	22817
1 1/4"	32	16	35 73 640	22818
1 1/2"	40	16	35 73 650	22819
2"	50	16	35 73 663	22820
2 1/2"	65	10	35 73 675	22821
3"	80	10	35 73 690	22822
4"	100	10	35 73 711	26445

L	H	E
14	84	52
16	84	52
19	108	62
22	124	70
26	142	84
31	167	104
38	198	120
44	232	148
51	269	179
63	359	228

CP. 73. SF7 - PVC-C INDUSTRIAL BALL VALVE

"Industrial" ball valve

- Corzan® PVC-C body
- Female solvent socket
- Metric series
- Seating joints in PTFE
- O-Rings in FPM
- Green dot

Válvula de bola "Industrial"

- Cuerpo en Corzan® PVC-C
- Encolar hembra
- Serie métrica
- Juntas asiento bola en PTFE
- Anillos tóricos en FPM
- Distintivo verde

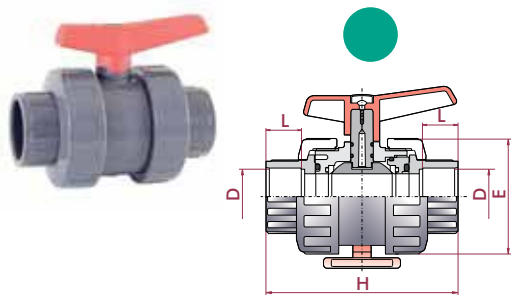

D	DN	PN	REF.	CODE
16	10	16	35 73 016 VI	22824
20	15	16	35 73 020 VI	22825
25	20	16	35 73 025 VI	22826
32	25	16	35 73 032 VI	22827
40	32	16	35 73 040 VI	22828
50	40	16	35 73 050 VI	22829
63	50	16	35 73 063 VI	22830
75	65	10	35 73 075 VI	22831
90	80	10	35 73 090 VI	22832
110	100	10	35 73 111 VI	26446

L	H	E
14	84	52
16	84	52
19	108	62
22	124	70
26	142	84
31	167	104
38	198	120
44	232	148
51	269	179
63	359	228

CP. 73. FT7 - PVC-C INDUSTRIAL BALL VALVE

"Industrial" ball valve

- Corzan® PVC-C body
- BSP female thread
- Seating joints in PTFE
- O-Rings in FPM
- Green dot

Válvula de bola "Industrial"

- Cuerpo en Corzan® PVC-C
- Rosca hembra BSP
- Serie métrica
- Juntas asiento bola en PTFE
- Anillos tóricos en FPM
- Distintivo verde

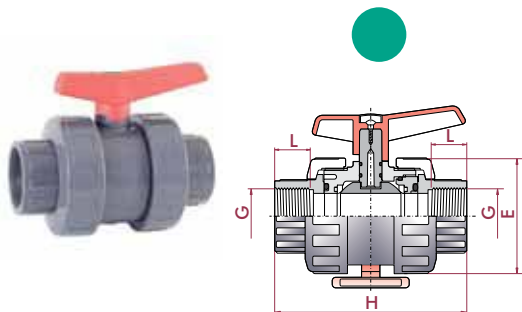

G	DN	PN	REF.	CODE
3/8"	10	16	35 73 616 VI	22834
1/2"	15	16	35 73 620 VI	22835
3/4"	20	16	35 73 625 VI	22836
1"	25	16	35 73 632 VI	22837
1 1/4"	32	16	35 73 640 VI	22838
1 1/2"	40	16	35 73 650 VI	22839
2"	50	16	35 73 663 VI	22840
2 1/2"	65	10	35 73 675 VI	22841
3"	80	10	35 73 690 VI	22842
4"	100	10	35 73 711 VI	26447

L	H	E
14	84	52
16	84	52
19	108	62
22	124	70
26	142	84
31	167	104
38	198	120
44	232	148
51	269	179
63	359	228

PVC-C BALL VALVES - INDUSTRIAL SERIES

VÁLVULAS DE BOLA PVC-C - SERIE INDUSTRIAL



Sizes	Solvent cement D16 - D110 (DN10-DN100) Threaded 3/8" - 4"	
Standards	Solvent socket - Metric, British Standard, ASTM, JIS Threaded - BSP, NPT Flanges: ISO Compression - metric, IPS, CTS	EN ISO 1452, EN ISO 15493, BS 4346-1, ASTM D 2467, JIS K 6743 ISO 228-1, ASTM D 2464 EN 558-1
Working pressure	@ 20°C (73°F) D16 - D63 (3/8" - 2"): PN 16 (240 psi) D75 - D110 (2 1/2" - 4"): PN 10 (150 psi)	
Materials	O-rings: EPDM / FPM	Ball seats: PTFE
Characteristics	<ul style="list-style-type: none"> • "Antiblock" system that avoids ball blockage. • 100% factory tested. • Available in PVC-U or Corzan® PVC-C. • Threaded seal carrier. • It allows the disassembling of the valve while maintaining system pressure. • Union ends for easy installation and removal. • Good mechanical strength. • Resistance to many inorganic chemicals. • Excellent flow characteristics. 	<ul style="list-style-type: none"> • Sistema "Antiblock" que evita el bloqueo de la bola. • Probadas al 100% en fábrica. • Disponibles en PVC-U y Corzan® PVC-C. • Portajuntas roscado. • Permite el desmontaje de la válvula manteniendo la instalación bajo presión. • Manguitos de unión pensados para su fácil instalación y mantenimiento. • Buena resistencia mecánica. • Resistencia a múltiples sustancias químicas inorgánicas. • Excelentes características de conducción.
Certifications / regulations	Ball valve design regulation - EN ISO 16135 NSF National Sanitation Foundation (USA) Only products bearing the NSF Mark are certified NSF 61 1/2" thru 3" ASTM F1970	

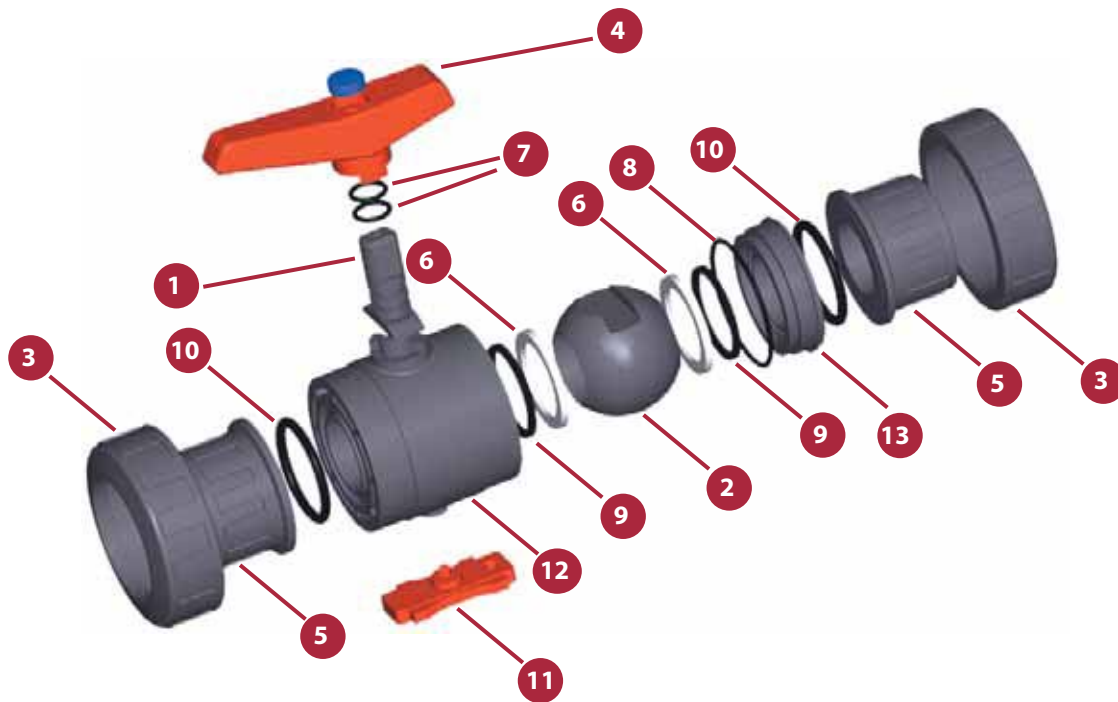
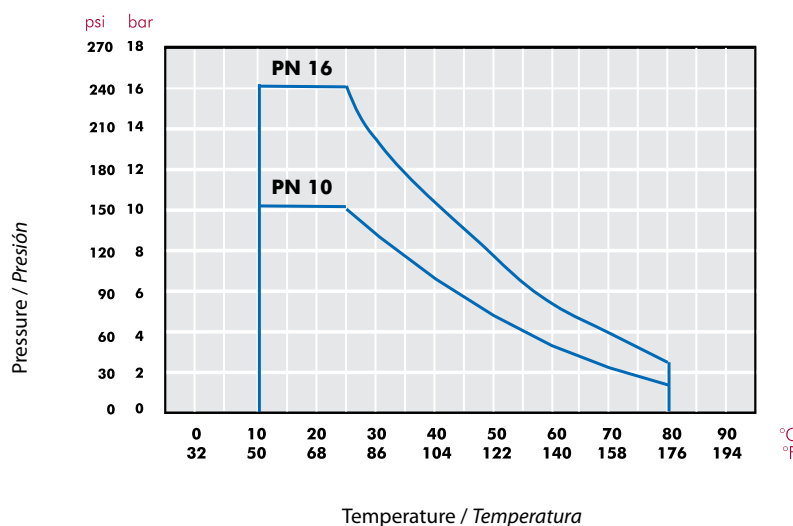

FIG.	Parts	Despiece	Material
1	Shaft	Eje	PVC-C
2	Ball	Bola	PVC-C
3	Union nut	Tuerca	PVC-C
4	Handle	Conjunto maneta	PP
5	End connector	Manguito enlace	PVC-C
6	Ball seat	Asiento bola	PTFE
7	Shaft o-ring	Junta eje	EPDM / FPM
8	Body o-ring	Junta cuerpo	EPDM / FPM
9	Dampener seal	Junta amortiguación	EPDM / FPM
10	End connector o-ring	Junta manguito	EPDM / FPM
11	Adjusting tool	Llave de regulación	ABS
12	Body	Cuerpo	PVC-C
13	Seal-carrier	Portajuntas	PVC-C

PRESSURE / TEMPERATURE GRAPH

DIAGRAMA PRESIÓN / TEMPERATURA



Life: 25 years
Hydrostatic maximum pressure a component may withstand in continuous service (without overpressure)

Vida útil: 25 años
Presión hidrostática máxima que un componente es capaz de soportar en servicio continuo (sin sobrepresión)

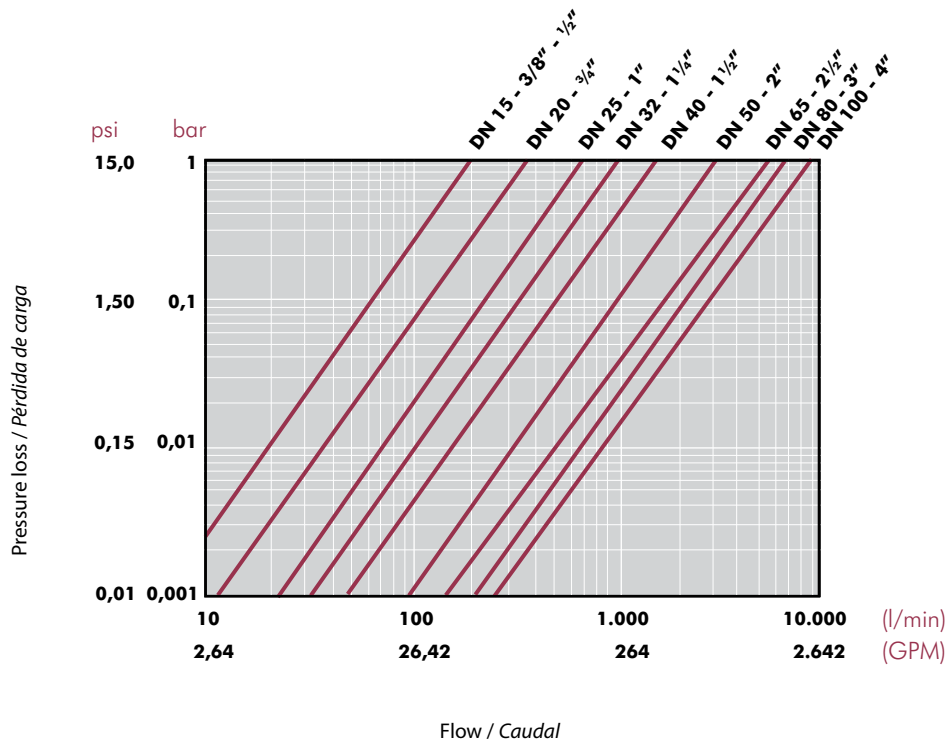
PRESSURE LOSS DIAGRAM
DIAGRAMA DE PÉRDIDAS DE CARGA

RELATIVE FLOW
FLUJO RELATIVO

D	16-3/8"	20-1/2"	25-3/4"	32-1"	40-1 1/4"	50-1 1/2"	63-2"	75-2 1/2"	90-3"	110-4"
DN	10	15	20	25	32	40	50	65	80	100
Kv ₁₀₀	75	190	380	690	980	1.600	3.000	5.500	6.800	8900
Cv	5,3	13,3	26,6	48,3	68,6	112	210,1	385,2	476,2	623,2

$$Cv = Kv_{100} / 14,28$$

$$Kv_{100} \text{ (l/min, } \Delta p = 1 \text{ bar)}$$

$$Cv \text{ (GPM, } \Delta p = 1 \text{ psi)}$$

TORQUE GRAPH
DIAGRAMA DE PAR

D	16-3/8"	20-1/2"	25-3/4"	32-1"	40-1 1/4"	50-1 1/2"	63-2"	75-2 1/2"	90-3"	110-4"
DN	10	15	20	25	32	40	50	65	80	100
Nm	1	1	2	3,5	3,5	5	15	25	45	60
in/lb	8,9	8,9	17,7	31	31	44,3	132,8	221,3	398,3	531

Operating torque values at rated pressure (PN) and 20 °C in as new direct from the factory condition. Installation and operating conditions (pressure and temperature) will affect these values. The actuator that is required for an automatic operation must be calculated according to some safety factors that were determined in life tests carried out in the factory.

Los valores de par de giro se determinan a presión nominal (PN) y a 20 °C, en condiciones de salida de fábrica. Las condiciones de instalación y operación (presión y temperatura) afectarán a estos valores.

El actuador requerido para automatizar el giro debe ser calculado teniendo en cuenta ciertos coeficientes de seguridad que han sido determinados en pruebas de fatiga realizadas en fábrica.

ASSEMBLY INSTRUCTIONS

Solvent socket or threaded unions

Loosen the valve union nuts (3) and separate these and the end connectors (5) from the valve body. Pass the pipe through the nuts and then place the bushes over the end of the pipe. The socket unions should be glued onto the pipe using a PVC-U or PVC-C adhesive and pressure should not be applied to the system until a drying period of at least 1 hour per bar of working pressure has elapsed. In the case of threaded unions, PTFE tape should be applied to the male threads. The pipes can now be attached to the valve by hand tightening down the nuts.

INSTRUCCIONES DE MONTAJE

Uniones encoladas o roscadas

Afloje las tuercas (3) de la válvula y sepárelas de los manguitos (5). Introduzca las tuercas en los tubos y a continuación fije los manguitos en los extremos del tubo. Las uniones encoladas se realizarán con un adhesivo para tubos de PVC-U o PVC-C rígido y no se aplicará presión hasta transcurridas al menos 1 hora por bar. En las uniones roscadas se colocará cinta de PTFE en las roscas macho. A continuación ya podrá colocarse la válvula entre los manguitos y apretar a mano las tuercas sobre la válvula.

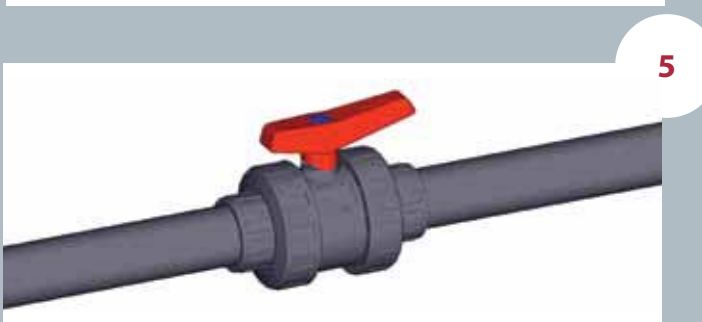
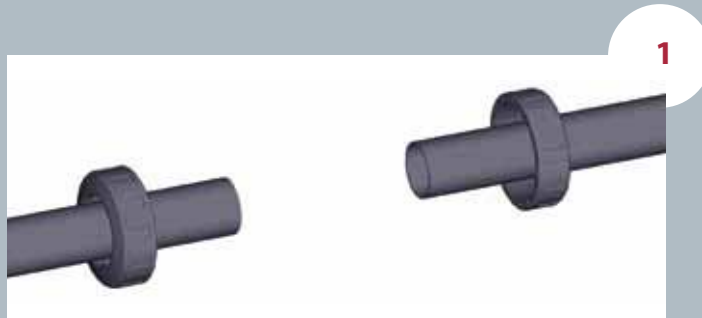

SEAL-CARRIER

Industrial Series - Threaded seal-carrier

Industrial Series feature a threaded seal-carrier instead of the push-fit system. The threaded seal-carrier allows for upstream maintenance without emptying the system.

A closed valve with a push-fit seal-carrier will not withstand system pressure: when the nut is disassembled, the seal-carrier gets free.

On the other side, a valve with a threaded seal-carrier will support the system pressure thanks to the thread.

With Cepex valves, it is possible to disassemble the valve (only upstream) to carry out installation maintenance.

PORTAJUNTAS

Serie Industrial - Portajuntas roscado

La Serie Industrial, al llevar el portajuntas roscado en vez de estar insertado a presión, permite el mantenimiento aguas arriba sin necesidad de vaciar el sistema.

Con un portajuntas a presión, la presión del sistema (con la válvula cerrada) hace que éste salte al intentar desmontar la válvula.

Con un portajuntas roscado, al desmontar la válvula, la rosca aguanta toda la presión del sistema sin ceder.

Ahora podemos desmontar la válvula (en su parte aguas arriba) para realizar el mantenimiento de la instalación.



Fluid comes from the pump and goes through the open valve.
El fluido sale de la bomba y pasa por la válvula abierta.

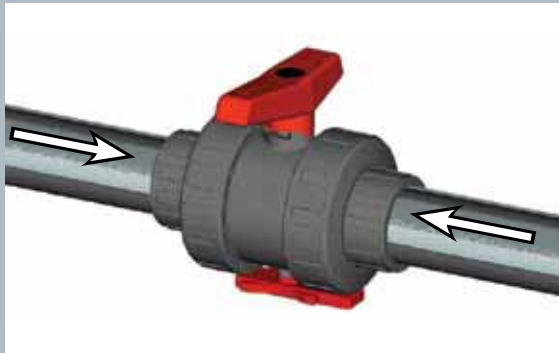

When the valve is closed, fluid exerts pressure in both directions.

Cerrando la válvula, el fluido ejerce presión en ambos lados.



With the threaded seal-carrier, we are able to isolate the pump zone for maintenance. The thread is supporting the pressure of the system.

Con el portajuntas roscado, podemos aislar la zona de la bomba para su mantenimiento. La rosca aguanta la presión del sistema.

ADJUSTMENT AND MAINTENANCE OF THE VALVES

Provided that there is no pressure in the circuit, with the valve closed maintenance can be carried out on any component in the valve line.

The following steps can be carried out while maintaining system pressure.

The valve is factory adjusted to ensure correct operation over long periods of time. Nevertheless, it is possible to readjust the clamping force on the ball if it is required. This operation is carried out by using the adjusting tool (11) which is attached to the bottom of the valve.

To carry out this operation it is first necessary to disassemble the two nuts and remove the valve. Introduce the adjusting tool (11) into the slot which forms part of the seal-carrier (13) and turn the adjusting tool either (a) clockwise to loosen the seal or (b) anticlockwise to tighten the seal.

When the time comes to replace any part of the valve, this can be easily done. First, use the adjusting tool to turn the seal-carrier (13) clockwise until it comes free. At this stage, any of the body O-rings (6,8,9) or the ball (2) can be replaced. If it is necessary to change the shaft (1) or its O-rings (7), then the ball should be removed. It is also necessary to remove the handle (4) by loosening the screw which is found below the press-in logo in its centre. Pressing down will then free the shaft. Please beware that excessively tightening the seal holder will increase the valve actuating torque which in turn may cause problems with motorized actuators.

When reassembling the valve, lubricate the seals with vaseline or silicone. Never use greases or mineral oils.

REGULACIÓN Y MANTENIMIENTO DE LA VÁLVULA

Es posible realizar el mantenimiento de cualquiera de los extremos de la línea conectados a la válvula manteniendo la instalación bajo presión. Simplemente cerrando la válvula, ésta actuará como tapón en cualquiera de los dos sentidos. Las operaciones a continuación descritas se realizarán siempre sin fluido en la línea.

La válvula está ajustada en fábrica para un correcto y prolongado funcionamiento. No obstante, es posible reajustar la fuerza de apriete de la junta de cierre sobre la bola cuando las condiciones de uso lo requieran. Esta operación se llevará a cabo con ayuda de la llave de regulación (11) que se adjunta en la parte inferior de la válvula.

Para ello desmonte las tuercas (3) de la válvula y extráigala de su alojamiento. Introduzca la llave (11) en la ranura que a tal efecto tiene el portajuntas (13) y gírela en sentido antihorario para apretar la junta y horario para aflojarla.

En caso se desgaste de algún componente de la válvula, podrá ser sustituido desmontando el conjunto del cuerpo de la válvula. Para ello proceda igual que con la regulación pero gire en sentido horario hasta que el portajuntas quede libre. Llegado este punto podrá sustituir cualquiera de las juntas del cuerpo (6,8,9) o la bola (2). Si fuera necesario sustituir el eje (1) o sus juntas (7) debería extraer la bola y además quitar la maneta (4) aflojando el tornillo que se encuentra bajo el logotipo y de esta forma, presionando hacia abajo, liberará el eje. Nótese que un apriete excesivo sobre el portajuntas puede influir en el par de accionamiento lo que puede perjudicar a los actuadores de válvulas motorizadas.

El montaje se realiza siguiendo el proceso inverso pero teniendo siempre la precaución de lubricar las juntas con vaselina neutra o silicona. No utilizar grasas o aceites minerales.

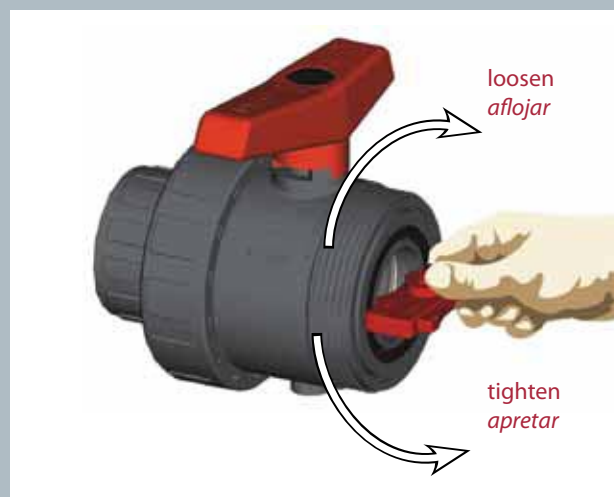

CP. 73. SF6. MA - PVC-C INDUSTRIAL BALL VALVE
"Industrial" ball valve

- Corzan® PVC-C body
- Female solvent socket
- ASTM series
- Seating joints in PTFE
- O-Rings in EPDM
- Black dot

Válvula de bola "Industrial"

- Cuerpo en Corzan® PVC-C
- Encolar hembra
- Serie ASTM
- Juntas asiento bola en PTFE
- Anillos tóricos en EPDM
- Distintivo negro

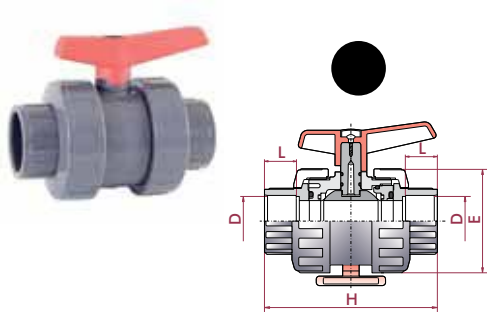

D	DN	PN	REF.	CODE
½"	15	16	35 73 901 MA	25216
¾"	20	16	35 73 902 MA	25217
1"	25	16	35 73 903 MA	25218
1¼"	32	16	35 73 904 MA	25219
1½"	40	16	35 73 905 MA	25220
2"	50	16	35 73 906 MA	25221
2½"	65	10	35 73 907 MA	22245
3"	80	10	35 73 908 MA	22246
4"	100	10	35 73 911 MA	22247

L	H	E
16	84	52
19	108	62
22	124	70
26	142	84
31	167	104
38	198	120
44	232	148
51	269	179
63	359	228

CP. 73. FT6. MA - PVC-C INDUSTRIAL BALL VALVE
"Industrial" ball valve

- Corzan® PVC-C body
- NPT female thread
- Seating joints in PTFE
- O Rings in EPDM
- Black dot

Válvula de bola "Industrial"

- Cuerpo en Corzan® PVC-C
- Rosca hembra NPT
- Juntas asiento bola en PTFE
- Anillos tóricos en EPDM
- Distintivo negro

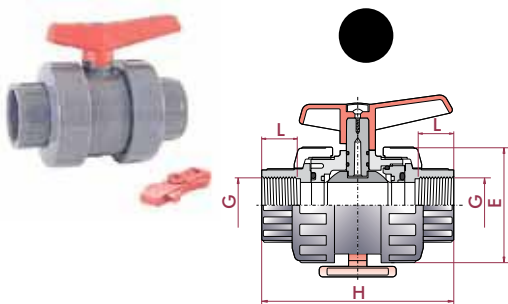

G	DN	PN	REF.	CODE
½"	15	16	35 73 801 D	22230
¾"	20	16	35 73 802 D	22231
1"	25	16	35 73 803 D	22232
1¼"	32	16	35 73 804 D	22233
1½"	40	16	35 73 805 D	22234
2"	50	16	35 73 806 D	22235
2½"	65	10	35 73 807	22248
3"	80	10	35 73 808	22249
4"	100	10	35 73 811	22250

L	H	E
16	84	52
19	108	62
22	124	70
26	142	84
31	167	104
38	198	120
44	232	148
51	269	179
63	359	228

CP. 73. SF7. MA - PVC-C INDUSTRIAL BALL VALVE

"Industrial" ball valve

- Corzan® PVC-C body
- Female solvent socket
- ASTM series
- Seating joints in PTFE
- O-Rings in FPM
- Green dot

Válvula de bola "Industrial"

- Cuerpo en Corzan® PVC-C
- Encolar hembra
- Serie ASTM
- Juntas asiento bola en PTFE
- Anillos tóricos en FPM
- Distintivo verde

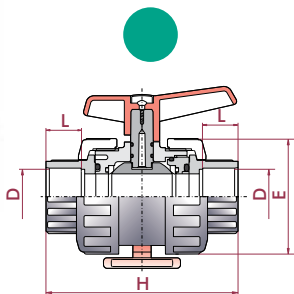

D	DN	PN	REF.	CODE
½"	15	16	35 73 901 AV	25216VIT
¾"	20	16	35 73 902 AV	25217VIT
1"	25	16	35 73 903 AV	25218VIT
1¼"	32	16	35 73 904 AV	25219VIT
1½"	40	16	35 73 905 AV	25220VIT
2"	50	16	35 73 906 AV	25221VIT
2½"	65	10	35 73 907 AV	22245VIT
3"	80	10	35 73 908 AV	22246VIT
4"	100	10	35 73 911 AV	22247VIT

L	H	E
16	84	52
19	108	62
22	124	70
26	142	84
31	167	104
38	198	120
44	232	148
51	269	179
63	359	228

CP. 73. FT7. MA - PVC-C INDUSTRIAL BALL VALVE

"Industrial" ball valve

- Corzan® PVC-C body
- NPT female thread
- Seating joints in PTFE
- O-Rings in FPM
- Green dot

Válvula de bola "Industrial"

- Cuerpo en Corzan® PVC-C
- Rosca hembra NPT
- Serie métrica
- Juntas asiento bola en PTFE
- Anillos tóricos en FPM
- Distintivo verde

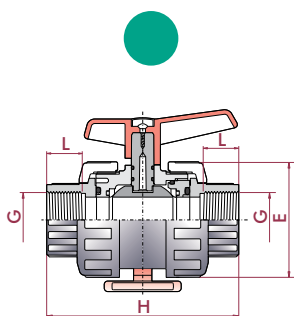

G	DN	PN	REF.	CODE
½"	15	16	35 73 801 VID	22230VIT
¾"	20	16	35 73 802 VID	22231VIT
1"	25	16	35 73 803 VID	22232VIT
1¼"	32	16	35 73 804 VID	22233VIT
1½"	40	16	35 73 805 VID	22234VIT
2"	50	16	35 73 806 VID	22235VIT
2½"	65	10	35 73 807 VI	22248VIT
3"	80	10	35 73 808 VI	22249VIT
4"	100	10	35 73 811 VI	22250VIT

L	H	E
16	84	52
19	108	62
22	124	70
26	142	84
31	167	104
38	198	120
44	232	148
51	269	179
63	359	228

VERSIÓN COMBO

- 1½" - 2": manguitos enlace encolar montados + manguitos enlace roscar añadidos en caja
- 2½" - 4": sólo manguitos enlace encolar o roscar

VERSIÓN COMBO

- 1½" - 2": manguitos enlace encolar montados + manguitos enlace roscar añadidos en caja
- 2½" - 4": sólo manguitos enlace encolar o roscar